

Viktig informasjon til sluttkunder!  
Vigtige informationer til sluttkunder!  
Viktig information för sluttkunder!  
Tärkeitä tietoja loppukäyttäjille!

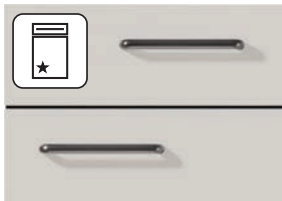

Melaminfronter  
Kunststofffronter  
Dekorfronter  
Muoviosat



Høyglossede fronter  
Højglanspolerede fronter  
Høggjans fronter  
Kiiltäväpintaiset ovet / etusarjat

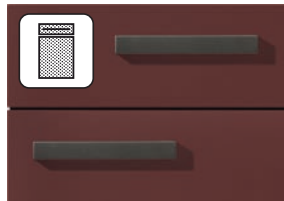

Ultramatte fronter  
Ultramatte fronter  
Ultramatta fronter  
Ultramatat etusarjat



Lakkerte fronter  
Lakerede fronter  
Lackerade fronter  
Maalatus ovet / etusarjat



Fronter i ekte tre  
Ægte træ fronter  
Fronter i äkta trä  
Aidosta puusta valmistettujen

NO - Pleie- og vedlikeholdsanvisning  
DK - Pleje- og vedligeholdelsesinstruktioner  
SE - Skötsel- och underhållsinstruktioner  
FI - Hoito- ja huolto-ohje

Kjære kunde,

For at du skal kunne glede deg lenge over det nye kjøkkenet ditt, vil vi gi deg noen tips for pleie og vedlikehold.

Les denne pleie- og vedlikeholdsanvisningen før du tar kjøkkenet ditt i bruk for første gang. Den inneholder både generell informasjon og spesielle anvisninger som kun gjelder for produktene i hjemmet vårt. Oppbevar denne dokumentasjonen på et sikkert sted og gi den videre til neste eiere ved et ev. salg.

Vær også oppmerksom på bruksanvisningene og annen tilleggsinformasjon som følger med møblene, tilbehørsartiklene og elektriske apparater.

Produsenten tar ikke noe ansvar for skader som oppstår på grunn av feil bruk av kjøkkenmøblene. Denne tar heller ikke noe ansvar for følgene av feil pleie og bruk av kjøkkenet.

Vi ønsker deg mye glede både i og med det nye kjøkkenet ditt.

Kære kunde,

Vi vil hermed gerne give Dem nogle råd vedr. pleje og vedligeholdelse af Deres nye køkken, så De kan have glæde af det i lang tid.

Læs venligst disse pleje- og vedligeholdelsesinstruktioner igennem, inden De tager Deres køkken i brug første gang. De får både generelle og særlige instruktioner, der kun gælder for produkter fra os. Opbevar dette dokument omhyggeligt og videregiv det i givet fald til en eventuel efterfølgende ejer.

Læs desuden venligst også betjeningsinstruktionerne og ydeligere informationer, der er vedlagt møblerne, tilbehørsartikler og elektriske apparater.

Producenten hæfter ikke for skader, der er opstået som følge af ukorrekt brug af køkkenet. Derudover påtager producenten sig intet ansvar for følgerne af ukorrekt pleje og betjening af køkkenet.

Vi ønsker Dem meget fornøjelse med Deres nye køkken.

## Bästa kund,

För att garantera att du får glädje av ditt nya kök under många år framöver, vill vi ge dig ett par tips om hur du kan sköta och värda köket på bästa möjliga sätt.

Läs igenom dessa instruktioner för skötsel och vård innan du använder köket för första gången. Dessa instruktioner innehåller både allmän och särskild information som endast gäller för produkter från vår företag. Förvara dessa instruktioner på ett säkert ställe och se till att de medföljer om du överläter köket till en annan person.

Det är även viktigt att du beaktar bruksanvisningarna och annan information som medföljer möbler, tillbehör och elektrisk utrustning.

Tänk på att tillverkaren inte övertar något ansvar för skador som har uppstått om köksmöblerna har använts till ej avsedda ändamål. Dessutom ger tillverkaren ingen garanti för följderna av ej ändamålsenlig skötsel och användning av köket.

Vi önskar dig mycket glädje med ditt nya kök.

## Hyvä asiakas

Haluamme antaa sinulle seuraavassa joitakin uuden keittiösi hoito- ja huolto-ohjeita, jotta sinulle olisi mahdollisimman kauan iloa uudesta keittiöstäsi.

Lue nämä hoito- ja huolto-ohjeet ehdottomasti ennen keittiösi käyttöönottoa. Näiden hoito- ja huolto-ohjeiden yleiset ohjeet koskevat ainoastaan yrityksemme tuotteita. Säilytä ohjeita huolellisesti ja luovuta ne myös keittiön mahdolliselle seuraavalle omistajalle.

Noudata lisäksi ehdottomasti käyttöohjeita sekä kalusteiden, lisävarusteiden ja sähkölaitteiden mukana toimitettuja ohjeita.

Valmistaja ei vastaa vaurioista, jotka aiheutuvat keittiökalusteiden asiattomasta käytöstä. Valmistaja ei myöskään vastaa keittiön asiattoman hoidon ja käytön seurauksista.

Toivomme, että uusi keittiösi tuottaa sinulle paljon iloa.



## INNHOLDSFORTEGNELSE

4   5	Innholdsfortegnelse
6   9	Generelle pleieanvisninger
10   11	Pleieanvisninger for plastfronter og nisjekledninger
12   13	Pleieanvisninger for høyglandsede fronter
14   15	Pleieanvisninger for ultramatte og polymerbelagte fronter
16   17	Pleieanvisninger for lakkerte fronter og nisjekledninger i digitalt 3D-trykk
18   19	Pleieanvisninger for fronter i ekte tre
20   21	Pleieanvisninger for vokset ekte trefiner
22   23	Pleieanvisninger for benkeplater generelt
24   27	Pleieanvisninger for arbeidsplater i kvartsstein
28   31	Pleieinstruksjoner for Xtra Ceramic benkeplater
32   33	Pleieanvisninger for hengsler, uttrekkskinner, bestikkinnsatser, kokeplater, oppvaskkummer, keramiske glassplattetopper, innebygde hvitevarer, skinnhåndtak
34   35	Anvisninger for damp og varme
36   39	Generelle tips og sikkerhetsinstruksjoner
40   41	Justering av svingdører
42   43	Justering av skuffer og uttrekk
44   45	Justering av klembeslaget
46   49	Generelle belastningsretningslinjer
50   51	Kvalitet og miljø

## INDHOLDSFORTEGNELSE

4   5	Indholdsfortegnelse
6   9	Generelle pleieinstruksjoner
10   11	Pleieinstruksjoner for kunststoffronter og nichebeklædninger
12   13	Pleieinstruksjoner til høyglass fronter
14   15	Pleieinstruksjoner til ultramatte og polymer-belagte fronter
16   17	Pleieinstruksjoner for lakerede fronter og nichebeklædninger i 3D-digitalprint
18   19	Pleieinstruksjoner til fronter med ægte træ
20   21	Pleieinstruksjoner for ægte træfinér vokset
22   23	Pleieinstruksjoner til bordplader generelt
24   27	Plejetips til kvartssten-bordplader
28   31	Pleieanvisninger for Xtra Ceramic-bordplader
32   33	Pleieinstruksjoner for hengsler, udtrækskinner, bestikindsatse, kogeplader, vaske, glaskeramiske kogeplader, indbygningsapparater, lædergreb
34   35	Instruktioner vedrørende damp og varme
36   39	Generelle tips og sikkerhedsinstruksjoner
40   41	Justering af sidehængte låger
42   43	Justering af skuffer og udtrækk
44   45	Justering af spændebeslaget
46   49	Generelle retningslinjer for belastning
50   51	Kvalitet, miljø og energi



## INNEHÅLL

4   5	Innehåll
6   9	Allmänna skötselinstruktioner
10   11	Skötselinstruktioner för plastfronter och -nischer
12   13	Skötselinstruktioner för höglans fronter
14   15	Skötselinstruktioner för ultramatta och polymerbelagda fronter
16   17	Skötselinstruktioner för lackerade fronter och nischer i 3D-digitaltryck
18   19	Skötselinstruktioner för fronter i äkta trä
20   21	Skötselinstruktioner för vaxat faner i naturträ
22   23	Allmänna skötselinstruktioner för bankskivor
24   27	Skötselinstruktioner för bankskivor av kvartssten
28   31	Skötselansvisningar för Xtra Ceramic bankskivor
32   33	Skötselinstruktioner för gångjärn, utdragsskenor, besticksinsatser, spishällar, diskhoar, glaskeramik-spishällar, integrerade köksutrustningar, läderremshandtag
34   35	Information om ånga och värme
36   39	Allmänna tips och säkerhetsanvisningar
40   41	Justera luckor
42   43	Justera utdragslådor och utdrag
44   45	Justera spännbeslaget
46   49	Allmänna belastningsvärden
50   51	Kvalitet, miljö och energi

## SISÄLLYSLUETTELO

4   5	Sisällysluettelo
6   9	Yleisiä hoito-ohjeita
10   11	Kaapistojen muovisten etuosien ja syvennysten pintojen hoito-ohjeet
12   13	Kiiltäväpintaisten etusarjojen hoito-ohjeet
14   15	Hoito-ohjeet ultramatoille ja polymeeripinnoitetuille etusarjoille
16   17	Kaapistojen maalattujen etuosien ja syvennysten digitaalisesti 3D-pintakuvioidujen pintojen hoito-ohjeet
18   19	Aidosta puusta valmistettujen etusarjojen hoito-ohjeet
20   21	Vahatun puuviulun hoito-ohje
22   23	Työtasojen yleisiä hoito-ohjeita
24   27	Kvartsikivisten työtasojen hoito-ohjeet
28   31	Xtra Ceramic -työtasojen hoito-ohjeet
32   33	Saranat ja vetokiskot, Keittotasojen ja pesuallaiden, Keraamisten keittotasojen, Sähkölaitteiden yleisiä: Nahkalenkkikahvat
34   35	Höyryä ja lämpöä koskevat ohjeet
36   39	Keittotasojen, pesuallaiden, keraamisten keittotasojen ja kodinkoneiden hoito-ohjeet
40   41	Kääntöovien säätö
42   43	Laatikoiden ja ulosvedettävien laatikoiden säätö
44   45	Vääntymisen estävän kiinnikkeen säätö
46   49	Yleiset kuormitusmääräykset
50   51	Laatu, ympäristö ja energia

## Generelle pleieanvisninger

Overflatene til et kjøkken av høy kvalitet er i utgangspunktet veldig enkle å rengjøre. For å bevare verdien og levetiden til det nye kjøkkenet ditt i mange år, må du likevel pleie det regelmessig, og fremfor alt riktig. Til dette anbefaler vi de testede og godkjente rengjøringsproduktene fra nobilia for fronter og skrog.

### Følg de følgende pleieanvisningene:

- ◆ Bruk hovedsakelig kun milde, vannløselige husholdningsprodukter som er uttrykkelig ment for rengjøring av kjøkkenmøbler i produktinformasjonen.
- ◆ Bruk i utgangspunktet ikke midler som inneholder løsningsmidler og alkohol.
- ◆ Bruk aldri glassrens! Det inneholder stoffer med løsningsmidler!
- ◆ Uansett om du har kjøpt høyglansede fronter eller en supermatt plastfront, så må du aldri bruke sterke kjemiske stoffer eller skurende rengjørings- eller løsningsmidler. Skurepulver, stålull eller gryteskrubber kan også ødelegge overflatene så mye at det ikke lenger er mulig å opparbeide dem igjen.
- ◆ Bruk en myk, lofri klut, pusseskinn eller en myk svamp.

## Generelle plejeinstruktioner

Overflader af høj kvalitet i køkken, bad og bryggers m.m. er principielt meget nemme at vedligeholde. For at bevare værdien og levetiden af Deres elementer, bør de dog pleje dem regelmæssigt og fremfor alt korrekt.

### Brug aldrig en damprens eller rindende vand til rengøring!

- ◆ Brug grundlæggende kun milde, vandopløselige husholdningsrengøringsmidler, der ifølge produktinformationen uttrykkeligt er beregnet til køkkeninventar.
- ◆ Der må generelt ikke bruges midler, der indeholder opløsningsmidler eller alkohol.
- ◆ Anvend aldrig glasrens! Glasrens består af komponenter, der indeholder opløsningsmidler.
- ◆ Uanset om De har købt fronter i højglans eller af supermat kunststof, må De under ingen omstændigheder anvende skrappe kemiske midler, såsom skurende pudse- eller opløsningsmidler. Alle skurepulvere, ståluld eller grydesvampe ødelægger overfladen så meget, at den ikke mere kan pudses op.
- ◆ Brug en blød, frugfri klud, et vaskeskind eller en blød svamp.

Husholdningsrengøringsmidler må aldrig sprayes direkte på fronter eller greb.

Spray altid på en bomuldsklud og rengør overfladen. Benyt så lidt af midlet som muligt.



## Allmänna skötselinstruktioner

Moderna material av hög kvalitet i ett kök är alltid mycket lätta att hålla rena. För att du ska kunna behålla värdet och livslängden i ditt nya kök under många år framöver, måste du ändå sköta om det med jämna mellanrum och på rätt sätt.

### Beakta därför följande skötselinstruktioner:

- ◆ Använd endast milda och vattenlösliga rengöringsmedel för hushållsbruk som enligt sin produktbeskrivning är avsedda för köksmöbler.
- ◆ Avstå generellt från att använda substanser som innehåller lösningsmedel eller alkohol.
- ◆ Använd inte glasrengöring eftersom sådana innehåller lösningsmedelsburna ämnen!
- ◆ Oavsett om du har köpt ett kök med högglastfront eller en supermatt plastfront, använd aldrig aggressiva kemiska ämnen eller puts- och lösningsmedel med slipande verkan. Även skurpulver, stålull eller en kastrullborste förstör ytan så pass mycket att det inte längre är möjligt att åtgärda skadorna.
- ◆ Använd en mjuk och luddfri duk, ett stycke skinn eller en mjuk tvättsvamp.

## Yleisiä hoito-ohjeita

Keittiön korkealaatuiset pinnat ovat pääsääntöisesti hyvin helppohoitoisia. Uuden keittiösi arvon säilyttämiseksi ja käyttöiän pidentämiseksi on suositeltavaa kuitenkin hoitaa keittiöäsi säännöllisesti ja ennen kaikkea oikein.

### Noudata sen vuoksi seuraavia hoito-ohjeita:

- ◆ Käytä ainoastaan mietoja ja vesiliukoisia puhdistusaineita, jotka tuotetietojensa perusteella sopivat erityisesti keittiökalusteille.
- ◆ Älä käytä liuotin- tai alkoholipitoisia aineita.
- ◆ Älä käytä missään tapauksessa lasinpesuaineita, koska niissä on liuottimia sisältäviä ainesosia!
- ◆ Riippumatta siitä, onko keittiössäsi kiiltäväpinnaiset etusarjat tai mattapinnaiset pinnoitetut etusarjat, älä missään tapauksessa käytä voimakkaita kemiallisia aineita tai hankaavia puhdistus- tai liuotinaineita. Myös hankausjauheet, teräsvilla ja patasudit vaurioittavat pintaa niin voimakkaasti, ettei sitä enää voida korjata.
- ◆ Käytä pehmeää ja nukkaamatonta liinaa, nahkaa tai pehmeää sientä.

Ikke bruk mikrofiberkluter eller magiske svamper. Disse inneholder ofte fine slipepartikler som kan ripe opp overflatene.

- ◆ Fjern alltid smuss så raskt som mulig. Ferske flekker er vesentlig enklere å fjerne, slik at de stort sett forsvinner fullstendig.

**Bruk aldri en damprenser eller rennende vann!**

- ◆ Tørk alltid godt av alle overflatene etter rengjøringen. Overflater som er for fuktige på grunn av bruk av for våte kluter eller dampflekker som oppstår under eller etter matlaging, må i prinsippet unngås.

Hold alltid alle flatene tørre! Vannansamlinger og andre væsker kan forårsake permanente skader!

Allt etter materialutførelse må du følge individuelle pleieanvisninger. Følg derfor alltid også de spesielle anvisningene for pleie av ditt kjøkken.

På fronter med integrert, frest håndtakslist (bilde **1**) må du være oppmerksom på at fingerne, ringer og lignende kan etterlate seg merker på de ømfintlige overflatene ved åpning og lukking av dørene, lukene og skuffene. Kvalitetsslakkingen i områdene for gripelistene vil alltid få små riper. Slike merker grunnet bruk er konstruksjonsmessig ikke til å unngå og følger med avgjørelsen med å velge denne fronten. Det er derfor ingen grunn for reklamasjon. Du må beskytte håndtakslisten mot stående og flytende væsker.

Væsker som lekker, kondenserende fuktighet eller stående fuktighet fra rengjøringen kan samle seg i den freste håndtakslisten (bilde **2**). Denne fuktigheten må fjernes, ellers kan det oppstå oppsvulminger. Bruksskader av denne typen kan ikke anerkjennes som grunn for reklamasjon.

Brug ikke mikrofiberklude eller skuresvampe. Disse indeholder hyppigt små slibepartikler, der kan ridse overfladen.

- ◆ Fjern altid snavs så hurtigt som muligt. Friske pletter er væsentligt lettere at fjerne og kan dermed for det meste fjernes fuldstændigt.

**Brug aldrig en damprenser eller rindende vand til rengøring!**

- ◆ Efter rengøring tørres alle overflader altid grundigt efter med en tør klud, da fugtige overflader pga. brug af våde klude eller dannelse af damp principielt bør undgås på alle elementer i køkken, bad og bryggers m.m

Hold altid alle overflader tørre! Stående vand eller andre væsker kan forårsage permanente skader!

Afhængig af materiale bør der tages hensyn til individuelle plejeanvisninger. Herunder bør De ubetinget iagttage de specielle anvisninger til pleje af Deres køkken.

Ved fronter med integrerede, indfræsede greb (Fig. **1**) skal man ved åbning og lukning af lågerne være opmærksom på, at fingerne, ringe og lign. kan efterlade spor på de modtagelige overflader. Højglanslakering af høj kvalitet i grebområdet kan ikke forblive uden små ridser. Denne er en følge af det smagsbegrundede valg af denne front og er som sådan konstruktionsafhængig og kan ikke danne grundlag for reklamationer. Beskyt venligst grebet mod stillestående og løbende væsker.

Nedløbende væsker, kondenseret fugtighed eller fugtresten fra rengøring kan samle sig over/under de indfræsede grebslister (Fig. **2**). Denne fugtighed skal ubetinget fjernes. Ellers kan træet under/over grebslisten svulme op. Brugsskader af denne art kan ikke anerkendes som reklamationsgrundlag.



Använd inga mikrofiberdukar eller rengöringskuddar. Dessa innehåller ofta fina slippartiklar som kan förorsaka repor i ytan.

- ♦ Ta alltid bort smuts så fort som möjligt. Nya fläckar är mycket lättare att behandla och kan i de flesta fall även tas bort helt.

Använd ingen ångrengörare eller sprutande vatten!

- ♦ Torka alltid av ytorna noggrant efter att du har rengjort dem. Se till att ytorna inte blir alltför fuktiga av våta tygdukar eller av ånga som uppstår under eller efter matlagning.

Se till att alla ytor är torra! Stående vatten eller andra vätskor kan förorsaka permanenta skador.

Beroende på materialets sammansättning måste du beakta särskilda skötselinstruktioner. Beakta därför de särskilda skötselinstruktionerna som gäller för ditt kök.

Vid fronter som har en integrerad och infräst handtagslist (bild 1) måste man tänka på att fingernaglar, ringar och liknande kan lämna spår på den känsliga ytan på luckor och utdrag när dessa öppnas och stängs. Det går inte att undvika att mindre repor uppstår i den högvärdiga lackeringen vid draglisten. Sådana repor är ett resultat av konstruktionen av fronten som du har valt och kan inte reklameras. Skydda handtagslisten mot kvarvarande och rinnande vätskor.

Det finns risk för att vätskor, kondenserande fukt eller kvarvarande fukt av rengöringsmedel ansamlas i den infrästa handtagslist (bild 2). Sådana rester måste genast torkas upp. I annat fall finns det risk för att materialet sväller upp. Skador som har uppstått av detta kan inte reklameras.

2



Älä käytä mikrokuituliinaa tai kovapintaista puhdistussientä. Ne sisältävät usein pieniä hiomahiukkasia, jotka voivat naarmuttaa pintaa.

- ♦ Poista lika mahdollisimman nopeasti. Tuoreiden tahrojen poistaminen on huomattavasti helpompaa, ja ne saadaan yleensä puhdistettua kokonaan.

Älä koskaan käytä höyrypuhdistinta tai juoksevaa vettä!

- ♦ Kuivaa kaikki pinnat huolellisesti puhdistuksen jälkeen. Varo, etteivät liian määrät liinat tai ruoanlaiton aikana tai sen jälkeen muodostuva höyry kostuta pintoja liikaa.

Pidä kaikki pinnat aina kuivina! Pinnoilla seisova vesi ja muut nesteet voivat aiheuttaa korjaamattomia vaurioita!

Noudatettavat hoito-ohjeet riippuvat käytetystä materiaalista. Noudata sen vuoksi ehdottomasti myös keittiötäsi koskevia erityisiä hoito-ohjeita.

Jos etusarjassa on kiinteä vedin, on ovien, (kuva 1) luukkujen ja laatikoiden avaamisen yhteydessä muistettava, että sormenkynnet, sormukset ja muut vastaavat voivat jättää jälkiä herkkään pintaan. Vetimen ympärillä olevaan korkealaatuiseen maalipintaan tulee väistämättä pieniä naarmuja. Asiakkaan mieltymyksiin perustuvan päätöksen vuoksi ne johtuvat tämän etusarjan rakenteesta eikä valmistaja hyväksy niitä koskevia valituksia. Ole hyvä ja suoja vedintä seisovalta ja juoksevilla nesteiltä.

Vuotavat nesteet, kondensoitua kosteus tai siivoamisen aiheuttama kosteus tai seisova kosteus voi kerääntyä kiinnitettyyn vetimeen (kuva 2). Tämä kosteus on kuivattava välittömästi. Muussa tapauksessa kostunut kohta voi turvota. Valmistaja ei hyväksy valituksia tämänkaltaisista käyttövaurioista.



## Pleieanvisninger for plastfronter og nisjekledninger

Melaminfronter kan pleies med husholdningsrengjøringsmidler og kommersielle milde rengjøringsmidler. Ikke bruk skuremidler.

Alt etter forurensningsgrad påføres rengjøringsmiddelet fortyndet med litt vann. Bruk en myk klut. Deretter fjernes restene etter rengjøringsmiddelet med rent vann og frontene tørkes tørre.

Vanskelige flekker, som malings- og limrester eller fettssprut kan enkelt fjernes med kommersielt plastrengjøringsmiddel. Test dette før bruk på et sted som ikke er synlig.

**Eddikrengjøring, nitro-fortynning, kunstig harpiksfortynning samt rengjøringsmidler basert på nitro er ikke egnet for rengjøring av overflatene.**

**Bruk aldri damprensere!**



## Plejeinstruktioner for kunststofffronter og nichebeklædninger

Kunststofffronter kan plejes med almindelige milde rengøringsmidler. Brug ikke skuremidler

Alt efter tilsmudsningsgrad påføres rengøringsmidlet fortyndet med en smule vand. Brug en blød klud. Derefter bør rester af rengøringsmidler fjernes med rent vand og aftøring af lågerne.

Hårdnakkede pletter, såsom lak-, lim- eller fedtstænk kan fjernes uden problemer med de kunststoffrengøringsmidler, der findes i handelen. Afprøv disse på et ikke synligt sted inden første ibrugtagning.

**Eddikebaserede rengøringsmidler, nitro- eller kunstharpiksfortyndelser samt rengøringsmidler på nitrobasis er ikke egnede til rengøring af overfladerne.**

**Brug aldrig en damprensere!**





## Skötselinstruktioner för plastfronter och -nischer

Plastfronter kan skötas med vanligt förekommande mildt rengöringsmedel för hushållsbruk. Använd inte skurmedel.

Beroende på nedsmutsningsgrad kan du använda ett rengöringsmedel som förtunnats med en aning vatten. Använd en mjuk duk. Ta sedan bort resterna av rengöringsmedlet med rent vatten och torrtrorka luckorna.

Svåra fläckar som t ex rester av lack, lim eller fettstänk kan du utan vidare ta bort med vanliga rengöringsmedel för plastytor. Innan du använder rengöringsmedlet för första gången rekommenderar vi att du provar det på en dold yta.

**Rengöringsmedel med ättika, nitro- eller konstharthsfortunning samt rengöringsmedel på nitrobas är inte lämpliga för rengöring av ytorna.**

**Använd aldrig en ångrengörare!**



## Kaapistojen muovisten etuosien ja syvennysten pintojen hoito-ohjeet

Muoviosat voidaan hoitaa tavallisilla kaupasta saatavilla kotitalouksissa käytetyillä miedoilla puhdistusaineilla. Älä käytä hankaavia aineita.

Ohenna puhdistusainetta hieman vedellä pintojen likaisuudesta riippuen. Käytä pehmeää liinaa. Poista puhdistusainejäämät lopuksi puhtaalla vedellä ja kuivaa pinnat.

Pinttynyt lika, kuten maali- ja liimajäämät tai rasvaroisheet voidaan ongelmitta poistaa muovipinnoille sopivilla tavallisilla puhdistusaineilla. Kokeile puhdistusainetta ensin huomaamattomassa kohdassa.

**Etikkapitoiset, nitriittii tai synteettistä hartsia sisältävät ohentimet sekä nitriittipohjaiset puhdistusaineet eivät sovi pintojen puhdistukseen.**

**Älä koskaan käytä höyrypuhdistinta!**





## Pleieanvisninger for høyglsede fronter

Fronter med høyglsset flate utmerker seg med en særdeles høy glans som oppnås ved hjelp av et høyglsset polymerlakkert laminat.

For at frontene ikke skal få noen skader, verken under bearbeidelsen eller under transport, er de påført en beskyttelsesfolie. Denne folien må ikke fjernes før helt på slutten av monteringen.

Høyglsede fronter utmerker seg ved at de er svært enkle å rengjøre, siden overflaten er fullstendig lukket. Smuss som setter seg fast kan derfor enkelt fjernes uten stor kraft og uten bruk av kjemiske midler.

Bruk aldri glassrens! Det inneholder stoffer med løsningsmidler! Pass på at pussemiddelet som brukes (kluter, svamper og lignende) er ekstremt rent.

Eventuelt tilgjengelige mineralske forurensninger, som sand- eller støvkorn, kan føre til riper på overflaten.

**Produenten kan ikke ta noe ansvar for den slags bruksmerker.**

Anvendt pussemiddel – helst bomullskluter (ikke mikrofiberkluter!) – må være grundig rengjort og skylt først. Hvis du plukker opp mineralisk eller metallisk støv under rengjøringen, må pussemiddelet skylles helt ut slik at støvpartiklene ikke kan etterlate noen merker på den høyglsede flaten.

Etter montering anbefales det å rengjøre skapene innvendig med et separat pussemiddel. Når skapene skrues sammen kan det oppstå metallavslitning som kan føre til oppripping av frontene.

Det kan oppstå mikroskopisk små bruksmerker. Disse er mer eller mindre påfallende, alt etter farge og hvordan lyset treffer. De utgjør ingen reduksjon i bruksverdien, men er ikke til å unngå på høyglsflater på biler, glass eller andre møbeloverflater over tid.

Den slags bruksmerker er ingen grunn for reklamasjon.



## Plejeinstruktioner til høygls fronter

Fronter med overflade i høygls karakteriseres ved en flot glans, der er opnået ved hjælp af et høygls polymer lakkaminat.

Fronterne er forsynet med en beskyttelsesfolie, så de ikke beskadiges under forarbejdning eller transport. Denne folie bør først fjernes i den sidste monteringsarbejdsang.

Høygls-fronter udmærker sig ved at være meget nemme at rengøre, da overfladen er fuldstændig lukket. Klæbrigt snavs kan derfor fjernes uden de store kraftanstrengelser og uden brug af kemiske midler.

Anvend aldrig glasrens! Glasrens består af komponenter, der indeholder opløsningsmidler.

Vær særligt opmærksom på at de anvendte rengøringsmidler (klude, svampe, m.m.) er ekstremt rene.

Eventuelle eksisterende mineralske tilsmudsninger, som sand- eller støvkorn, kan ridse overfladen.

**Produenten kan ikke gøres ansvarlig for sådanne brugsspor.**

De anvendte pudsemidler - helst bomuldsklude (ingen mikrofiberklude!) - skal først rengøres grundigt og skylles. Skulle der ved pudsnin-gen sætte sig mineralisk eller måske metallisk støv fast, bør pudsemidlet skylles helt væk, så støvpartiklerne ikke efterlader spor på høyglsfladen.

Efter montering anbefales det at rengøre skabene indvendigt med et separat rengørings-middel. Når skabene skrues sammen, kan der opstå metalspåner, der kan ridse forsiderne.

Der kan opstå små mikroskopiske brugsspor. Disse er mere eller mindre synlige afhængig af farve og lysindfald. De forringer ikke brugs-værdien, men kan ikke undgås i længden, som ved brug af alle høyglsflader på biler, glas og andre møbeloverflader.

Sådanne brugsspor er ikke reklameringsgrund-lag.





## Skötselinstruktioner för högglans fronter

Fronter med en högglänsande yta kännetecknas av en excellent glans som har uppnåtts med ett högglänsande polymer lacklaminat.

För att undvika att fronterna skadas i produktionen och transporten är de försedda med en skyddsfolie. Ta inte av skyddsfolien förrän du utfört alla monteringssteg.

Högglänsande fronter är mycket lätta att hålla rena eftersom ytan består av en komplett sluten struktur. Vidhäftande smuts kan därmed tas bort lätt utan stora kraftanstängningar, samtidigt som man kan avstå från kemiska medel. Se till att putsdukarna, tvättsvamparna och liknande är absolut rena.

Använd inte glasrengöring eftersom sådana innehåller lösningsmedelsburna ämnen!

Eventuell mineralisk smuts som finns i duken, t ex sand- eller dammkorn, kan försaka repor i ytan.

**Tillverkaren ger ingen garanti för sådana skador.**

Se till att putsdukar och liknande rengöringsartiklar - om möjligt bomullsdukar (inga mikrofiberdukar) - har rengjorts och sköljts ur noggrant innan de används. Om mineraliskt eller metalliskt damm fastnar i putsduken medan du torkar av, måste du ständigt skölja ur duken så att inga repor kan uppstå i den högglänsande ytan.

Efter monteringen rekommenderar vi att skåpens insida rengörs med ett separat rengöringsmedel. När skåpen skruvas samman är det möjligt att metallspån bildas vilket kan orsaka repor på fronterna.

Det finns risk för att mikroskopiskt små slitagespår uppstår. Dessa repor syns mer eller mindre, beroende på färg och ljusfall. Reparerna innebär inte att bruksvärdet försämras, utan handlar om en process som inte kan undvikas och som efter längre tids användning uppstår på alla slags högglansytor, t ex fordon, glas eller andra möbelytor.

Sådana slitagespår kan inte reklameras.



## Kiiltäväpintaisten etusarjojen hoito-ohjeet

Kiiltäväpintaisten etusarjojen ainutlaatuinen kiilto on saatu aikaan kiiltäväpintaaisella polymeerilakkalaminatilla.

Jotta etusarjat eivät vaurioidu käsittelyssä tai kuljetuksessa, ne on suojattu suojakalvolla. Tämän kalvon saa poistaa vasta asennuksen viimeisessä vaiheessa.

Kiiltäväpintaisten etusarjojen puhdistukseen on olemassa erittäin hyviä puhdistusmahdollisuuksia, sillä pinta on kokonaan suljettu. Pintynyt lika voidaan siten puhdistaa helposti ilman suurempaa voimantarvetta ja kemiallisia aineita. Älä käytä missään tapauksessa lasinpesuaineita, koska niissä on luottimia sisältäviä ainesosia!

Varmista ehdottomasti, että käytetyt puhdistusvälineet (liinat, sienet ja muut vastaavat) ovat täysin puhtaita.

Mahdollinen kivennäisperäinen lika, kuten hiekka ja pölyhiukkaset, voivat naarmuttaa pintaa.

**Valmistaja ei vastaa tällaisista käytön aiheuttamista kulumisjäljistä.**

Käytetyt puhdistusvälineet (mieluiten puuvillaliinat, ei mikrokuituliinoja!) on ensin puhdistettava ja huuhdeltava huolellisesti. Jos puhdistusvälineeseen tulee puhdistuksen yhteydessä kivennäisperäistä tai jopa metallipölyä, on puhdistusväline huuhdeltava erittäin huolellisesti, jotta pölyhiukkaset eivät jätä jälkiä kiiltävään pintaan.

Suosittellemme puhdistamaan kaappien sisäosat asennuksen jälkeen eri puhdistusaineella. Kaappien ruuviliitoksista voi irrota metallipölyä, joka saattaa naarmuttaa etusarjojen pintaa.

Pintaan voi muodostua mikroskooppisen pieninä käyttöjälkiä. Niiden näkyvyys riippuu väristä ja valo-olosuhteista. Ne eivät kuitenkaan heikennä käyttöarvoa, vaan niitä ei voida täysin välttää pitkällä aikavälillä muidenkaan kiiltävien pintojen kuten autojen, lasien tai muiden kaluste-pintojen tavoin.

**Valmistaja ei hyväksy valituksia tällaisista käyttöjäljistä.**



## Pleieanvisninger for ultramatte og polymerbelagte fronter

Fronter med ultramat overflate utmerker seg med sin mykhet i følelse og utseende. De har et svært tverrbundet funksjonssjikt. Takket være et anti-fingeravtrykksbelegg er de robuste og har gode vedlikeholdsegenskaper.

For at frontene ikke skal få noen skader, verken under bearbeidelsen eller under transport, er de påført en beskyttelsesfolie.

Denne folien må ikke fjernes før helt på slutten av monteringen.

Ultramatte fronter karakteriseres med at de er svært enkle å rengjøre. I motsetning til andre overflater, kan forurensninger fjernes uten store problemer og uten bruk av kjemiske midler.

Bruk aldri glassrens! Det inneholder stoffer med løsningsmidler! Pass på at pussemiddelet som brukes (kluter, svamper og lignende) er mykt og ekstremt rent.

Eventuelt tilgjengelige mineralske forurensninger, som sand- eller støvkorn, kan føre til riper på overflaten.

**Produsenten kan ikke ta noe ansvar for den slags bruksmerker.**

Anvendt pussemiddel – helst bomullskluter (ikke mikrofiberkluter!) – må være grundig rengjort og skylt først. Hvis du plukker opp mineralisk eller metallisk støv under rengjøringen, må pussemiddelet skylles helt ut slik at støvpartiklene ikke kan etterlate noen merker på flaten.

Etter montering anbefales det å rengjøre skapene innvendig med et separat pussemiddel. Når skapene skrues sammen kan det oppstå metallavslitning som kan føre til oppripping av frontene.

Det kan oppstå mikroskopisk små bruksmerker. Disse er mer eller mindre påfallende, alt etter farge og hvordan lyset treffer. De utgjør ingen reduksjon i bruksverdien, men er ikke til å unngå på alle overflater på biler, glass eller andre møbelloverflater over tid.

Den slags bruksmerker er ingen grunn for reklamasjon.



## Plejeinstrukser til ultramatte og polymer-belagte fronter

Fronter med ultramat overflade udmærker sig ved sin bløde fornemmelse og blide udseende. De har et stærkt krydsbundet funktionslag. Takket være den innovative anti-fingerprint-belægning er de modstandsdygtige og besidder mange fremragende plejeegenskaber.

For at fronterne ikke skal lide skade, hverken under forarbejdningen eller under transporten, er de forsynet med en beskyttende folie.

Denne folie bør først fjernes i allersidste monterings-arbejds-gang.

Ultramatte fronter udmærker sig ved særdeles gode rengøringsmuligheder, da urenheder i modsætning til andre overflader kan fjernes uden større besvær og uden brug af kemiske stoffer.

Anvend aldrig glasrens! Glasrens består af komponenter, der indeholder opløsningsmidler. Vær særligt opmærksom på at de anvendte rengøringsmidler (klude, svampe, m.m.) er bløde og ekstremt rene.

Eventuelle eksisterende mineralske tilsmudsninger, som sand- eller støvkorn, kan ridse overfladen.

**Producenten kan ikke gøres ansvarlig for sådanne brugsspor.**

De anvendte pudsemidler - helst bomuldsklude (ingen mikrofiberklude!) - skal først rengøres grundigt og skylles. Skulle der ved pudsningsen sætte sig mineralisk eller måske metallisk støv fast, bør pudsemidlet skylles helt væk, så støvpartiklerne ikke efterlader spor på højglansfladen.

Efter montering anbefales det at rengøre skabene indvendigt med et separat rengøringsmiddel. Når skabene skrues sammen, kan der opstå metalspåner, der kan ridse forsiderne.

Der kan opstå små mikroskopiske brugsspor. Disse er mere eller mindre synlige afhængig af farve og lysindfald. De forringer ikke brugsværdien, men kan ikke undgås i længden, som ved brug af alle overflader på biler, glas og andre møbelloverflader.

Sådanne brugsspor er ikke reklameringsgrundlag.



## Skötselinstruktioner för ultramatta och polymerbelagda fronter

Fronter med ultramatt yta kännetecknas av sin lena haptik och look. De har ett högt tvärbindande funktionsskikt. Tack vare innovativt anti-fingerprint är de motståndskraftiga och uppvisar enastående skötsellegenskaper.

För att undvika att fronterna skadas i produktionen och transporten är de försedda med en skyddsfolie.

Denna folien ska inte dras av förrän du utfört alla andra monteringssteg.

Ultramatta fronter kännetecknas av mycket bra rengöringsmöjligheter eftersom smuts, till skillnad från andra ytor, kan tas bort lätt utan att kemiska medel krävs.

Använd inte glasrengöring eftersom sådana innehåller lösningsmedelsburna ämnen! Se till att putsdukarna, tvättsvamparna och liknande är mjuka och absolut rena.

Eventuell mineralisk smuts som finns i duken, t ex sand- eller dammkorn, kan förorsaka repor i ytan.

Tillverkaren ger ingen garanti för sådana skador.

Flytta upp denna text - ser konstigt ut att den är på botten av sidan. - om möjligt bomullsdukar (inga mikrofiberdukar) - har rengjorts och sköljts ur noggrant innan de används. Om mineraliskt eller metalliskt damm fastnar i putsduken medan du torkar av, måste du ständigt skölja ur duken så att inga repor kan uppstå i ytan.

Efter monteringen rekommenderar vi att skåpens insida rengörs med ett separat rengöringsmedel. När skåpen skruvas samman är det möjligt att metallspån bildas vilket kan orsaka repor på fronterna.

Det finns risk för att mikroskopiskt små slitagespår uppstår. Dessa repor syns mer eller mindre, beroende på färg och ljusinfall. Reparerna innebär inte att bruksvärdet försämras, utan handlar om en process som inte kan undvikas och som efter längre tids användning uppstår på alla slags ytor, t ex fordon, glas eller andra möbelytor.

Sådana slitagespår kan inte reklameras.



## Hoito-ohjeet ultramattoille ja polymeeripinnoitetuille etusarjoille

Ultramatat pinnat tuntuvat ja näyttävät pehmeiltä. Niissä on erittäin verkottunut toimintakerros. Innovaatiivisen sormenjälkiä estävän pinnoitteen ansiosta ne ovat vastustuskykyisiä ja niiden hoito-ominaisuudet ovat erinomaisia.

Jotta etusarjat eivät vaurioidu käsittelyssä tai kuljetuksessa, ne on suojattu suojakalvolla.

Tämän kalvon saa poistaa vasta asennuksen viimeisessä vaiheessa.

Ultramattojen etusarjojen puhdistukseen on useita eri mahdollisuuksia, koska lika voidaan puhdistaa helposti ilman suurempaa voimankäyttöä ja kemiallisia aineita.

Älä missään tapauksessa käytä lasinpuhdistusainetta, koska ne sisältävät liuotinainepitoisia aineksia!

Varmista ehdottomasti, että käytetyt puhdistusvälineet (liinat, sienet ja muut vastaavat) ovat pehmeitä ja täysin puhtaita.

Mahdollinen kivennäisperäinen lika, kuten hiekka ja pölyhiukkaset, voivat naarmuttaa pintaa.

Valmistaja ei vastaa tällaisista käytön aiheuttamista kulumisjäljistä.

Käytetyt puhdistusvälineet (mieluiten puuvillaliinat, ei mikrokuituliinoja!) on ensin puhdistettava ja huuhdeltava huolellisesti. Jos puhdistusvälineeseen tulee puhdistuksen yhteydessä kivennäisperäistä tai jopa metallipölyä, on puhdistusväline huuhdeltava erittäin huolellisesti, jotta pölyhiukkaset eivät jätä jälkiä kiiltävään pintaan.

Suosittelemme puhdistamaan kaappien sisäosat asennuksen jälkeen eri puhdistusaineella. Kaappien ruuviliitoksista voi irrota metallipölyä, joka saattaa naarmuttaa etusarjojen pintaa.

Pintaan voi muodostua mikroskooppisen pieninä käyttöjälkiä. Niiden näkyvyys riippuu väristä ja valo-olosuhteista. Ne eivät kuitenkaan heikennä käyttöarvoa, vaan niitä ei voida täysin välttää pitkällä aikavälillä muidenkaan pintojen kuten autojen, lasien tai muiden kalustepintojen tavoin.

Valmistaja ei hyväksy valituksia tällaisista käyttöjäljistä.



## Pleieanvisninger for lakkerte fronter og nisjekledninger i digitalt 3D-trykk

Lakkerte fronter utmerker seg med utmerkede overflateegenskaper. Som topplakk brukes en polyuretanlakk, som skaper det visuelle og haptiske inntrykket og gjør den lakkerte overflaten motstandsdyktig.

For at frontene ikke skal få noen skader, verken under bearbeidelsen eller under transport, er de påført en beskyttelsesfolie. Denne folien må ikke fjernes før helt på slutten av monteringen. Når beskyttelsesfolien er fjernet, kan du fremdeles kjenne den kjente "lakkkluten" en kort tid. Denne vil gradvis forsvinne.

Når overflaten er herdet, er den svært motstandsdyktig. Den endelige herdingen kan ta noen dager etter at beskyttelsesfolien er fjernet, alt etter klimabetingelser. Lakkoverflatene må likevel behandles forsiktig under senere bruk. Lakkfronter utmerker seg med svært gode rengjøringsmuligheter. I motsetning til andre overflater, er de lukket og forurensninger kan fjernes uten store problemer og uten bruk av kjemiske midler.

Bruk aldri glassrens! Det inneholder stoffer med løsningsmidler! Pass på at pussemiddelet som brukes (kluter, svamper og lignende) er ekstremt rent. Eventuelt tilgjengelige mineralske forurensninger, som sand- eller støvkorn, kan føre til riper på overflaten!

**Produsenten kan ikke ta noe ansvar for den slags bruksmerker.**

Anvendt pussemiddel – helst bomullskluter (ikke mikrofiberkluter!) – må være grundig rengjort og skylt først. Hvis du plukker opp mineralisk eller metallisk støv under rengjøringen, må pussemiddelet skylles helt ut slik at støvpartiklene ikke kan etterlate noen merker på flaten.

**\*Disse pleieanvisningene gjelder også for og nisjekledninger i digitalt 3D-trykk**

Etter montering anbefales det å rengjøre skapene innvendig med et separat pussemiddel. Når skapene skrues sammen kan det oppstå metallavslutning som kan føre til oppripping av frontene. Det kan oppstå mikroskopisk små bruksmerker. Disse er mer eller mindre påfallende, alt etter farge og hvordan lyset treffer. De utgjør ingen reduksjon i bruksverdien, men er ikke til å unngå på alle overflater på biler, glass eller andre møbeloverflater over tid.

Den slags bruksmerker er ingen grunn for reklamasjon.



## Pleieinstruksjoner for lakerede fronter og nichebeklædninger i 3D-digitalprint

Lakerede fronter udmærker sig ved fremragende overfladeegenskaber. Som dæklak benyttes der en polyurethanlak, der giver et optisk og visuelt indtryk og modstandsdygtighed til lakoverfladerne.

For at fronterne ikke beskadiges under forarbejdning eller transport, er de udstyret med en beskyttelsesfolie. Denne folie bør først fjernes i sidste monteringsarbejds-gang. Efter fjernelse af beskyttelsesfolien kan den velkendte „laklugt“ opstå i en tidsbegrænset periode. Denne aftager jævnt.

I hærdet tilstand er overfladen meget modstandsdygtig. Den endelige hærdning kan, alt efter de klimatiske forhold, vare et par dage efter at beskyttelsesfolien er fjernet. Lakoverfladen skal dog behandles varsomt ved efterfølgende brug.

Lakerede fronter udmærker sig ved gode rengøringsmuligheder, da overfladen er lukket, og i modsætning til matte overflader kan smuds fjernes uden de store kraftanstrengelser og uden brug af kemiske midler. Anvend aldrig glasrens! Glasrens består af komponenter, der indeholder opløsningsmidler. Vær særligt opmærksom på at de benyttede rengøringsmidler (klude, svampe, m.m.) er ekstremt rene. Eventuelle eksisterende mineralske tilsmudsninger så som sand- eller støvkorn kan forårsage ridser i overfladen!

**Produsenten påtager sig intet ansvar for sådanne brugsspor.**

De anvendte pudsemidler - helst bomuldsklude (ingen mikrofiberklude!) – skal først rengøres grundigt og skylles. Skulle der ved pudsnin-gen sætte sig mineralisk eller måske metallisk støv fast, bør pudsemidlet skylles helt væk, så støvpartiklerne ikke efterlader spor på højglansfladen.

**\*Disse pleieinstruksjoner gælder også for og nichebeklædninger i 3D-digitalprint**

Efter montering anbefales det at rengøre skabene indvendigt med et separat rengøringsmiddel. Når skabene skrues sammen, kan der opstå metal-spåner, der kan ridse forsiderne. Der kan opstå små mikroskopiske brugsspor. Disse er mere eller mindre synlige afhængig af farve og lysindfald. De forringer ikke brugsværdien, men kan ikke undgås i længden, som ved brug af alle overflader på biler, glas og andre møbeloverflader.

Sådanne brugsspor danner ikke grundlag for reklamationer.



## Skötselinstruktioner för lackerade fronter och nischer i 3D-digitaltryck

Lackerade fronter kännetecknas av en excellent yta. En polyuretanlack används som täcklack som skapar ett optiskt och haptiskt intryck och gör att den lackerade ytan tål nöting.

För att undvika att fronterna skadas i produktionen och transporten är de försedda med en skyddsfolie. Ta inte av skyddsfolien förrän du utfört alla monteringssteg. Efter att skyddsfolien har tagits av är det möjligt att du märker en „lackdoft“. Denna doft blir allt svagare med tiden.

I hårdat skick är ytan mycket tålig. Beroende på olika klimatförhållanden i ditt kök kan den slutgiltiga hårdningen dröja ett par dagar efter att du har dragit av skyddsfolien. Trots detta måste den lackerade ytan ändå behandlas försiktigt.

Lackfronter kännetecknas av mycket bra rengöringsmöjligheter eftersom ytan är sluten och smuts kan tas bort lätt utan att kemiska medel krävs. Använd inte glasrengöring eftersom sådana innehåller lösningsmedelsburna ämnen! Andra ytor erbjuder inte dessa fördelar. Se till att putsdukarna, tvättsvamparna och liknande är absolut rena. Eventuell mineralisk smuts, t ex sand- eller dammkorn, kan förorsaka repor i ytan!

Tillverkaren ger ingen garanti för sådana skador.

Se till att putsdukar och liknande rengöringsartiklar – om möjligt bomullsdukar (inga mikrofiberdukar) – har rengjorts och sköljts ur noggrant innan de används. Om mineraliskt eller metalliskt damm fastnar i putsduken medan du torkar av, måste du ständigt skölja ur duken så att inga repor kan uppstå i ytan.

**\*Dessa skötselinstruktioner gäller även för nischer i 3D-digitaltryck**

Efter monteringen rekommenderar vi att skåpens insida rengörs med ett separat rengöringsmedel. När skåpen skruvas samman är det möjligt att metallspån bildas vilket kan orsaka repor på fronterna.

Det finns risk för att mikroskopiskt små slitagespår uppstår. Dessa repor syns mer eller mindre, beroende på färg och ljusinfall. Reporna innebär inte att bruksvärdet försämras, utan handlar om en process som inte kan undvikas och som efter längre tids användning uppstår på alla slags ytor, t ex fordon, glas eller andra möbelytor.

Sådana slitagespår kan inte reklameras.



## Kaapistojen maalattujen etuosien ja syvennysten digitaalisesti 3D-pintakuvioidujen pintojen hoito-ohjeet

Maalattujen etusarjojen pintaominaisuudet ovat erinomaiset. Peittemaalina käytetään polyuretaanimaalia, jonka avulla saadaan aikaan maalipinnan erityisen näköinen ja tuntuinen vaikutelma sekä kestävyys.

Jotta etusarjat eivät vaurioidu käsittelyssä tai kuljetuksessa, ne on suojattu suojakalvolla. Tämän kalvon saa poistaa vasta asennuksen viimeisessä vaiheessa. Suojakalvon poistamisen jälkeen voi etusarjan pinnasta lähtää lyhyen ajan maalinhajua. Se kuitenkin vähenee nopeasti.

Kovettunut pinta on hyvin kestävä. Lopullinen kovettuminen voi ilmasto-olosuhteista riippuen kestää joitakin päiviä suojakalvon poistamisen jälkeen. Maalipintaa on kuitenkin käsiteltävä varovasti myöhemmässä käytössä. Maalipintaisten etusarjojen puhdistukseen on useita eri mahdollisuuksia suljetun pinnan ansiosta. Pinttynyt lika voidaan siten puhdistaa helposti ilman suurempaa voimavaikutusta ja kemiallisia aineita. Älä käytä missään tapauksessa lasinpesuaineita, koska niissä on liuottimia sisältäviä ainesosia Varmista ehdottomasti, että käytetyt puhdistusvälineet (liinat, sienet ja muut vastaavat) ovat täysin puhtaita. Mahdollinen kiennäisperäinen lika, kuten hiekka ja pölyhiukkaset, voivat naarmuttaa pintaa!

Valmistaja ei vastaa tällaisista käytön aiheuttamista kulumisjäljistä.

Käytetyt puhdistusvälineet (mieluiten puuvillaliinat, ei mikrokuilituliinoja!) on ensin puhdistettava ja huuhdeltava huolellisesti. Jos puhdistusvälineeseen tulee puhdistuksen yhteydessä kiennäisperäistä tai jopa metallipölyä, on puhdistusväline huuhdeltava erittäin huolellisesti, jotta pölyhiukkaset eivät jätä jälkiä kiiltävään pintaan.

**\*Nämä hoito-ohjeet koskevat syvennysten digitaalisesti 3D-pintakuvioidujen pintojen hoito-ohjeet**

Suosittelemme puhdistamaan kaappien sisäosat asennuksen jälkeen eri puhdistusaineella. Kaappien ruuviiliitoksista voi irrota metallipölyä, joka saattaa naarmuttaa etusarjojen pintaa. Pintaan voi muodostua mikroskooppisen pienä käyttöjälkiä. Niiden huomattavuus riippuu väristä ja valo-olosuhteista. Ne eivät kuitenkaan heikennä käyttöarvoa, vaan niitä ei voida täysin välttää pitkällä aikavälillä muidenkaan pintojen kuten autojen, lasien tai muiden kalustepintojen tavoin.

Valmistaja ei hyväksy valituksia tällaisista käyttöjäljistä.



## Pleieanvisninger for fronter i ekte tre

Fronter i ekte tre er fremstilt av nøye utvalgt finér og trevirke som er påført både beskyttende og utjevne lakk. Vokseforskjellene i farge og struktur i treverket verken kan eller bør jevnes helt ut.

Naturens individualitet kommer til uttrykk i karakteristikkene som finérens retning, kvister og fargeforskjeller.

Ulik belysning kan også føre til synlige fargeforskjeller. Ulik lys- og solinnstråling kan over tid føre til faktiske fargeforandringer. Det kan derfor ikke utelukkes at det er differanser i forhold til maler og utstillingskjøkken. Etterkjøp vil kun være tilnærmet like i farge og struktur.

Fronter i ekte tre er konstruert for et innklima mellom 15 og 25 grader Celsius og 45 til 55 % relativ luftfuktighet. Treverk jobber! Et vesentlig tørrere innklima kan føre til tørkesprekker, et vesentlig fuktigere klima kan føre til oppsvulminger.

Lakkingen av fronter i ekte tre gjør dem enkle å vedlikeholde med kommersielle og milde rengjøringsmidler.

**På grunn av frontenes åpne porer må flekker aldri få tørke inn!**

Rester av flekker kan fjernes med en varm grønnsåpeløsning og en myk bomulls- eller skinnfille som ikke løser. Tørk av med rent, lunkent vann og tørk tørt!

Ikke bruk mikrofiberkluter eller magiske svamper. Disse inneholder ofte fine slipepartikler som kan ripe opp overflaten.



## Plejeinstruksjoner til fronterne med ægte træ

Fronter, der er dækket med ægte træ i ud-søgt finér og heltræ, er desuden forsynet med en beskyttende og egaliserende lakering. Træets changerende farve- og strukturforskelle kan og skal ikke udlignes fuldstændigt. Naturens individualitet kommer til udtryk i karakteristika som finérens linjer, grenethed og farvevariation.

Forskellige belysningsforhold giver forskellige variationer i farverne. Forskellige lys- og solindfald kan med tiden føre til faktiske farveændringer. Forskelle i forhold til prøver og udstillingskøkkener kan derfor ikke udelukkes. Derfor kan der kun opnås en tilnærmet ensartethed i farve og struktur ved efterfølgende tilkøb.

Fronter af ægte træ er tilpasset et rumklima fra 15 til 25 grader celsius og en relativ luftfugtighed fra 45 til 55 %. Træ arbejder! Hvis rumklimaet er væsentligt tørrere, kan der opstå revner, og hvis rumklimaet er væsentligt fugtigere, kan træet svulme op.

Lakeringen af fronterne med ægte træ gør det muligt at pleje møblerne med almindelige rengøringsmidler.

**På grund af åbne porer i forsiden bør pletter aldrig tørre ind!**

Rester efter pletter kan fjernes med en varm opløsning af brun sæbe og en blød og frugfri klud af bomuld eller læder. Tør derefter af med en klud, der er vredet op i rent, lunkent vand!

Brug ikke mikrofiberklude eller skuresvampe. Disse indeholder hyppigt små slibepartikler, der kan ridse overfladen.



## Skötselinstruktioner för fronter i äkta trä

Fronter i äkta trä består av faner och annat virke som valts ut noggrant. Fronterna har försetts med en både skyddande och egaliserande lackering. Färg- och strukturskillnader i träet, som uppstått naturligt, kan inte och bör inte utjämnas komplett.

Den naturliga individualiteten syns i form av ådringar i faneret, kvistighet och färgvariationer.

Även olika slags belysningar kan ge upphov till skenbart olika färgnyanser. Varierande ljus och solstrålning under längre tid kan leda till förändringar i färgen. Av denna anledning kan vi inte helt utesluta avvikelser jämfört med provtytor och utställningskök. Kompletterande delar som köps i efterhand kan endast ha snarlika färger och strukturer.

Fronter i äkta trä är avsedda för ett rumsklimat mellan 15 och 25 °C och 45 till 55 % relativ luftfuktighet. Trä är ett levande material! Ett väsentligt torrare rumsklimat kan leda till att materialet spricker, ett fuktigare klimat till att det sväller.

Tack vare att fronterna i äkta trä har lackerats kan de utan vidare torkas av med ett vanligt mildt rengöringsmedel för hushållsbruk.

### **På grund av de öppna porerna i fronterna får man aldrig låta fläckar torka in!**

Rester av fläckar kan tas bort med en varm såplösning och en mjuk, luddfri bomullsduk eller en läderduk. Torka därefter av med klart, ljummet vatten - och tørtorka till slut!

Använd inga mikrofiberdukar eller rengöringskuddar. Dessa innehåller ofta fina slippartiklar som kan förorsaka repor i ytan.



## Aidosta puusta valmistettujen etusarjojen hoito-ohjeet

Aidosta puusta valmistetut etusarjat koostuvat valikoiduista vanereista ja puusta, jotka on maalattu samalla suojaavalla ja tasoittavalla maalilla. Puun värin ja rakenteen eroja ei pystytä eikä halutakaan poistaa täysin.

Luonnollinen yksilöllisyys korostuu puun ominaisuuksissa kuten viilutus, oksaisuus ja väri vaihtelut.

Myös erilaiset valaistukset voivat aiheuttaa näennäisiä värieroja. Erilaiset valo- ja aurinko-olosuhteet voivat ajoittain aiheuttaa todellisia värimuutoksia. Poikkeavuuksia malleihin ja esittelykeittäisiin verrattuna ei sen vuoksi voida poissulkea. Väritään ja rakenteeltaan täydellisesti sopivia kappaleita ei voida taata jälkiostoissa.

Aidosta puusta valmistetut etusarjat on tarkoitettu 15-25 °C:n huoneenlämpötilaan ja 45-55 %:n suhteelliseen ilmankosteuteen. Puu elää! Huomattavasti kuivempi huoneilmasto voi johtaa kuivahalkeamiin ja huomattavasti kosteampi ilmasto turpoamiseen.

Aidosta puusta valmistettujen etusarjojen maalipinta mahdollistaa yksinkertaisen hoidon tavallisilla miedoilla puhdistusaineilla.

### **Etusarjan huokoisuuden vuoksi tahrojen ei saa koskaan antaa kuivua puun pintaan!**

Tahrat voidaan poistaa lämpimällä saippualliuoksella ja pehmeällä nukkaamattomalla puuvilla- tai nahkaliinalla. Pyyhi sen jälkeen puhtaalla ja haalealla vedellä, ja pyyhi lopuksi kuivaksi!

Älä käytä mikrokuituliinaa tai kovapintaista puhdistussientä. Ne sisältävät usein pieniä hiomahiukkasia, jotka voivat naarmuttaa pintaa.

## Pleieanvisninger for vokset ekte trefiner

Ekte tre gir interiøret en velværeatmosfære og et behagelig romklima.

Fineren gir et naturlig massivtreutseende med karakteristiske treegenskaper som kvisthull, sprekker og speiling. Overflaten er børstet og forseglet med naturlig hardvoks. Sollys kan forandre overflaten over tid, så det er viktig å beskytte møbler mot ekstrem lyseksposering. Fargeendringer har imidlertid ingen innflytelse på funksjonaliteten eller levetiden til møblene.

Smuss bør fjernes umiddelbart for å hindre inntrengning i overflaten. Ferske flekker er lettere å fjerne, gjerne med en absorberende klut (ikke mikrofiberklut). Sterke forurensninger kan rengjøres med en fuktig klut og nøytralt rengjøringsmiddel, og tørkes deretter av. Hold alltid overflater tørre siden stående vann kan forårsake skader.

Små høydeforskjeller mellom bordplaten og de uttrekbare platene er normalt. Varme gjenstander skal aldri plasseres direkte på bordflaten.

## Plejeinstruktioner for ægte træfinér vokset

Ægte træ giver interiøret en fantastisk behagelig atmosfære og et behageligt rumklima.

Finéren giver et naturligt udseende af massivt træ med karakteristiske træk som knaster, revner og spejle. Overfladen er børstet og forseglet med naturlig, hård voks. Sollys kan ændre overfladen over tid, så det er vigtigt at beskytte møblerne mod ekstrem lyspåvirkning. Farveændringer har dog ingen indflydelse på møblernes funktionalitet eller levetid.

Snaps skal fjernes med det samme for at forhindre, at det trænger ind i overfladen. Friske pletter er lettere at fjerne, helst med en absorberende klud (ikke en mikrofiberklud). Kraftigt snaps kan rengøres med en fugtig klud og et neutralt rengøringsmiddel og derefter tørres af. Hold altid overfladerne tørre, da stående vand kan forårsage skader.

Små højdeforskelle mellem bordplade og udtrækshylder er normale. Varme genstande må aldrig placeres direkte på bordets overflade.





## Skötselinstruktioner för vaxat faner i naturträ

Naturträ ger interiören en härlig inbjudande atmosfär och ett behagligt rumsklimat.

Faneret ger en naturlig look av massivt trä med typiska egenskaper i virket, såsom kvistar, sprickor och ytor. Ytan är borstad och har förseglats med naturligt hårdvax. Under tidens lopp kan solljus förändra ytans utseende, därför är det viktigt att skydda möblerna mot extrem inverkan från ljus. Samtidigt påverkar förändringar i färgen inte möblernas funktionalitet eller livslängd.

Ta genast bort smuts så att det inte tränger in i ytan. Nya fläckar kan tas bort snabbt och lätt, helst med en sugande duk (ingen mikrofiberduk). Torka av stark smuts med en fuktig duk och neutralt rengöringsmedel, torrtorka därefter. Se till att ytorna alltid hålls torra eftersom stående vatten kan leda till skador.

Mindre höjdskillnader mellan bordsskiva och utdragsplattor är normala. Ställ aldrig heta föremål direkt på bordsytan.

## Vahatun puuviulun hoito-ohje

Aito puu tuo sisätiloihin viihtyisän ilmapiirin ja miellyttävän huoneilman.

Puuvuiliu saa aikaan luonnollisen aidon puun ulkonäön, jossa näkyy puulle luonteenomaisia yksityiskohtia, kuten oksia, repeymiä ja juovia. Pinta on harjattu ja pinnoitettu luonnollisella kovavahalla. Auringon valo voi aiheuttaa pintaan ajan myötä muutoksia. Siksi on tärkeää suojata huonekaluja äärimmäiseltä valon vaikutukselta. Värimuutoksilla ei kuitenkaan ole vaikutusta huonekalujen toimintaan ja käyttöikään.

Lika tulee poistaa heti, jotta lian tunkeutuminen pintaan estetään. Tuoreiden tahrojen poistaminen on helpompaa. Tahrat kannattaa poistaa imukykyisellä liinalla (ei mikrokuituliinalla). Erittäin likaiset pinnat voidaan puhdistaa kostealla liinalla ja neutraalilla puhdistusaineella, minkä jälkeen pinta pyyhitään kuivalla liinalla. Pidä pinnat aina puhtaina, koska seivo vesi voi aiheuttaa vaurioita.

Vähäiset korkeuserot pöytälevyn ja ulos vedettävien levyjen välillä ovat normaaleja. Kuumia esineitä ei tule koskaan asettaa suoraan pöydälle.



## Pleieanvisninger for benkeplater generelt

Benkeplater må i prinsippet ikke brukes som skjæreflater. Knivsnitt i ethvert materiale, også de med harde belegg, kan føre til hakk i platen. Bruk skjæreunderlag av tre, plast, granitt eller lignende.

Servise av porselen og steingods har en kant som ikke er glasert på undersiden. Hvis disse skyves over benkeplaten, kan det lett føre til riper.

Ved dype, matte dekorasjoner kan det oppstå glimter i daglig bruk hvis gjenstander skyves over flatene.

Varme gryter, panner eller andre varme gjenstander må ikke settes ned på benkeplaten.

**Bruk alltid et gryteunderlag!**

Benkeplatene kan vedlikeholdes med kommersielle rengjøringsmidler (ingen skurende midler!). Alt etter forurensningsgrad påføres dette fortynt med litt vann. Bruk en myk klut.

Aggressive rengjøringsmidler, som kalkfjerningsmiddel og rens for kaffetrakter kan påvirke benkeplaten. De må ikke havne på benkeplaten. Hvis dette skulle skje, må det fjernes omgående med en fuktig klut.

**I prinsippet gjelder følgende: Væskesamlinger på benkeplatene, særlig i limfugene, må fjernes umiddelbart.**

## Plejeinstruktioner til bordplader generelt

Principielt bør bordplader ikke anvendes til at skære på, da knivsnitt kan efterlade hakker i alle materialer og således også i hårdt laminat. Skårebretter af træ, kunststof, granit o.a. er nyttige.

Porcelæn- og stentøjsservice har en uglaseret kant på undersiden. Flytning på bordpladen kan derfor let forårsage ridser.

På dybmatte dekorasjoner kan der under den daglige brug opstå blanke områder ved, at genstande skubbes hen over overfladen.

Varme gryder, pander eller andre varme genstande må ikke sættes på bordpladen.

**Du skal altid bruge en bordskåner til dette!**

Bordpladerne plejes med almindelige husholdningsrengøringsmidler (ingen skuremidler). Der må heller ikke bruges større mængder sulfo eller anden opvaskemiddel til rengøring, da dette kan danne en fedtet hinde på overfladen. Sulfo skal minimeres, ved brug af dette skal der efterfølgende vaskes af med rent vand, og en hård hånd ved de pletter som er. Alt efter tilsmudsningsgrad påfører De dette, fortyndet med en smule vand. Brug en blød klud. Aggressive rengøringsmidler som afkalker og kaffeautomatrens kan ødelægge arbejdspladen. De må ikke komme ud på bordpladen. Hvis dette alligevel sker, skal det straks fjernes med en fugtig klud.

**Grundlæggende gælder: Stående væsker på bordplader, især på limfuger, bør fjernes omgående.**



## Allmänna skötselinstruktioner för bänkskivor

Använd aldrig bänkskivorna som skärbräde eftersom knivar kan förorsaka skårer i alla slags material, alltså även i en hård yta av laminat. Skärbräden av trä, plast, granit eller liknande material är lämpliga.

Föremål av porslin och stengods har en oglaserad kant på undersidan. Om dessa föremål dras över bänkskivan kan repor snabbt uppstå.

Med våra djupmatta dekorer är det möjligt att glänsande fläckar uppstår i den dagliga användningen när föremål skjuts över ytan.

Ställ inga varma kastruller, stekjärn eller andra heta föremål direkt på bänkskivan.

Använd alltid kastrullunderlägg!

Bänkskivorna kan rengöras med vanligt rengöringsmedel för hushållsbruk (använd dock inget skurmedel). Beroende på nedsmutsningsgrad kan du använda ett rengöringsmedel som förtunnats med en aning vatten. Använd en mjuk duk.

Aggressiva rengöringsmedel, t ex avkalkningsmedel och rengöringsmedel för kaffebyggare, kan skada bänkskivan. Dessa medel får inte komma i kontakt med bänkskivan. Om detta ändå skulle inträffa ska medlen genast torkas upp med en fuktig duk.

**Viktigt: Vätska på bänkskivor, särskilt på limfogar, måste du genast torka bort.**

## Työtasojen yleisiä hoito-ohjeita

Työtasoja ei tule käyttää leikkuualustana, sillä veitsi jättää jälkiä kaikkiin materiaaleihin, myös kovaan laminoituun pinoitteeseen. Käytä erilisiä leikkuualustoja esim. puusta, muovista tai graniitista.

Posliini- ja kiviastioiden alapuolella on lasittamaton reuna. Työntäminen työtasolla voi aiheuttaa pieniä naarmuja.

Huippumattoihin pintoihin voi syntyä päivittäisessä käytössä kiiltäviä kohtia, jos esineitä liu'utetaan pintaa pitkin.

Työtasolle ei saa asettaa kuumia kattiloita, paistinpannuja tai muita kuumia esineitä.

Käytä kukkaruukkujen alla aina aluslautasta!

Työtasot voidaan puhdistaa tavallisilla puhdistusaineilla (älä käytä hankaavia aineita!). Ohenna puhdistusainetta hieman vedellä pintojen likaisuudesta riippuen. Käytä pehmeää liinaa.

Syövyttävät puhdistusaineet, kuten kalkinpoistoaineet ja kahviautomaattien puhdistusaineet, saattavat vaurioittaa työtasoja. Niitä ei saa joutua työtasoille. Jos syövyttävää ainetta kuitenkin joutuu työtasolle, pyyhi se heti kostealla liinalla.

**Pääsääntöisesti on muistettava: Työtasoille ja erityisesti liimasaumoihin vuotanut neste on poistettava välittömästi.**

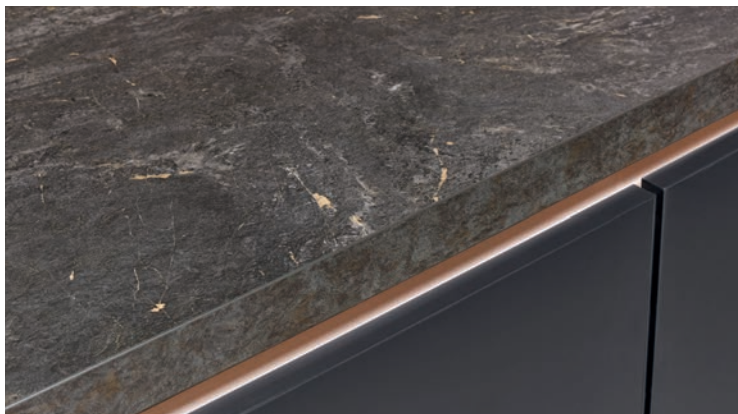

## Pleieanvisninger for arbeidsplater i kvartsstein

Tørk av arbeidsplaten med en ren bomullsklut eller svamp som kjøpes i vanlige butikker, og vann (håndskyllemiddel, ikke fuktighetsgivende).

I prinsippet gjelder følgende: Væske på arbeidsplater må tørkes bort umiddelbart slik at forurensninger og stoffer som gir farge, kan sette seg fast.

Vask grundig med lunkent vann etterpå og tørk av arbeidsplaten med et rent, tørt kopp-håndkle eller kjøkkenpapir. På denne måten får du fjernet smussrester samt eventuelle rester av såpe og vann.

Ved vanskelig smuss kan du bruke en kjøkensvamp. Hvis vanskelige flekker ikke har forsvunnet helt, kan en liten mengde skuremiddel brukes. Spyl deretter grundig med lunkent vann og tørk arbeidsplaten helt med et tørt kopp-håndkle eller kjøkkenpapir. Metallavrivning fra kasseroller og panner kan delvis fjernes igjen på denne måten.

Dette er ikke tenkt for daglig rengjøring. En intensiv rengjøring på mindre flate kan føre til små forskjeller i glansen. Test derfor bruken først på et mindre synlig sted. Ikke bruk harde slipemidler slik som stålull eller slipepapir.

Arbeidsplater må i prinsippet ikke brukes som skjæreflater, da knivsnitt kan lage merker i alle materialer. **Det skal alltid brukes et skjæreunderlag.**

Sand- og støvkorn kan lage riper, spesielt hvis det plasseres kasseroller på dem. Pass på at det ikke finnes smuss på arbeidsplaten.

For å unngå skader og misfarging skal det ikke settes varme kasseroller, panner eller andre varme gjenstander på arbeidsplaten.

### Bruk alltid gryteunderlag!

Kvartsstein kan sprekke hvis det utsettes for høye temperaturer i kontakt med varme gjenstander, spesielt i kantområder og rundt kokefelter og vasker.

Kraftig punktvis belastning kan forårsake skader. Ikke sitt eller stå på arbeidsplaten. Punktvis mekaniske støt kan forårsake avskalling.

## Plejetips til kvartssten-bordplader

Tørk bordpladen af med en almindelig, tør bomuldsklud eller en svampeklud og sæbevand (opvaskemiddel, ikke fugtighedsgivende).

Grundlæggende set gælder: Stående væsker på bordplader skal fjernes med det samme, så ingen urenheder og farvende substanser kan sætte sig fast.

Det er altid godt at rense efter med lunkent vand og tørre bordpladen af med et rent og tørt viskestykke eller køkkenrulle. På den måde fjernes rester af snavs samt eventuelle sæbe- og vandrester.

I tilfælde af kraftigt snavs kan du anvende en nanosvamp. Hvis hårdnakkede pletter ikke forsvinder helt, kan der anvendes en smule skuremiddel. Efterfølgende skal der skylles godt med vand og tørres fuldstændigt af med et rent viskestykke eller køkkenrulle. Metalspor fra gryder og pander kan delvist fjernes på denne måde.

Det er ikke tiltænkt den daglige rengøring. Intensiv rengøring af mindre pletter kan medføre små forskelle i glansgraden. Brug skal derfor efterprøves på et sted, der ikke er synligt. Anvend ikke hårde slipemidler som ståluld eller sandpapir.

Grundlæggende skal bordplader ikke anvendes som skjæreflader, da knive kan efterlade hakker i alle materialer. **Der skal altid anvendes et skjæreunderlag.**

Sand- og støvpartikler kan i særdeleshed lave ridser, hvis der stilles gryder ovenpå. Pas på, at der ikke efterlades noget snavs på bordpladen.

For at undgå skader og misfarvninger må der ikke stilles opvarmede gryder, pander eller andre meget varme genstande på bordpladen.

### Anvend altid en bordskåner!

Der kan opstå synlige mærker i bordpladen, ved berøring af meget varme genstande, særligt langs kanten, og rundt om kogeplader og vaske.

Sid eller stå aldrig på bordpladen.

Et kraftigt punktvis slag med en genstand, kan give skader på bordpladen, og gentagne stød kan slå stykker af materialet.

## Skötselinstruktioner för bänkskivor av kvartssten

Torka av bänkskivan med en torr, vanlig bomullsdud eller svampduk med diskvatten (handdiskmedel, ej återfettande).

Följande gäller alltid: Vätska på bänkskivor måste genast torkas bort så att smuts eller medel som innehåller färgämnen inte fastnar eller torkar in.

Rengör alltid efteråt med rikliga mängder ljummet vatten. Torka av bänkskivan med en ren och torr diskhandduk eller med hushållspapper. På så sätt får du bort eventuella rester av smuts samt rester av tvål och vatten.

Vid kraftig smuts kan du använda en nanosvamp. Om svåra fläckar inte har försvunnit helt kan du använda en liten mängd flytande skurmedel. Skölj därefter av med rikliga mängder vatten och torka av helt med en ren diskhandduk eller med hushållspapper. På detta sätt kan du delvis ta bort avnötta metallpartiklar som kommer från kastruller och stekpannor. Detta är inte avsett för daglig rengöring. Om begränsade ytor rengörs intensivt finns det risk för att mindre skillnader uppstår i bänkskivans glans. Kontrollera detta i förväg genom att rengöra vid ett mindre synligt ställe. Använd inga hårda slipmedel, t.ex. stålull eller slippapper.

Skär aldrig direkt på arbetsskivorna eftersom knivar alltid kan orsaka repor i materialet.

**Använd alltid skärbräda.**

Sand- och dammkorn kan orsaka repor, särskilt om det placeras kastruller på dem. Se till att ingen smuts finns kvar på bänkskivan.

För att undvika skador och missfärgningar får inga heta kastruller, stekjärn eller andra heta föremål ställas på bänkskivan.

**Använd alltid grytunderlägg!**

Vid kvartssten finns det risk för att sprickor uppstår av de höga temperaturerna vid kontakt med heta föremål. Detta gäller särskilt vid kanterna samt runt om spishällar och diskbänkar.

En stark punktvis belastning kan leda till skador. Sätt dig inte och ställ dig inte på bänkskivan. Punktvisa mekaniska slag kan leda till att material spricker och lossnar.

## Kvartsikivisten työtasojen hoito-ohjeet

Pyyhi työtasoa puhtaalla, tavanomaisella puuvillaliinalla tai sieniliinalla ja pesuvedellä (astianpesuaine, ei rasvaa sisältävä).

Pääsääntöisesti on muistettava: Seisovat nesteet on poistettava heti työtasolta, jotta epäpuhtaudet tai värjäävät aineet eivät pääse piintymään.

Puhdista aina lopuksi hyvin haalealla vedellä ja kuivaa työtasoa puhtaalla, kuivalla astiapyyhkeellä tai talouspaperilla. Näin likajäämät sekä mahdolliset saippua- ja vesijäämät poistetaan.

Vaikeisiin tahroihin voidaan käyttää nk. ihmesientä. Jos pinttyneet tahrat eivät irtoa kokonaan, puhdistukseen voidaan käyttää pientä määrää hankausnestettä. Huuhtelee lopuksi hyvin vedellä ja kuivaa täysin puhtaalla astiapyyhkeellä tai talouspaperilla. Kattiloiden ja pannujen metallihankaukset voidaan tällä tavoin poistaa jälleen osittain.

Sitä ei ole tarkoitettu päivittäiseen puhdistukseen. Intensiivinen puhdistus pienellä alalla voi aiheuttaa kiilltoon vähäisiä eroja. Käyttö on siksi tarkastettava ensin huomaamattomaan kohtaan. Älä käytä kovia hankausvälineitä, kuten teräsvillaa tai hiomapaperia.

Työtasoja ei tule käyttää leikkuualueena, sillä veitsi voi jättää jälkiä kaikkiin materiaaleihin. **On aina käytettävä leikkuualueita.**

Hiekka- ja pölyjyvät voivat aiheuttaa naarmuja, etenkin, jos niiden päälle on asetettu kattila. Varmista, ettei työtasolle jää mitään likaa.

Vaurioiden ja värjäytymien välttämiseksi ei työtasolle saa laskea kuumia kattiloita, pannuja tai muita kuumia esineitä.

**Käytä siihen aina pannunalustaa!**

Kvartsikiveen saattaa muodostua halkeamia korkeiden lämpötilojen vaikutuksesta, kun se joutuu kosketuksiin kuumien esineiden kanssa, erityisesti reuna-alueella sekä liesitasojen ja pesuallaiden ympärillä.

Voimakas pistemäinen kuormitus voi johtaa vaurioihin. Älä koskaan istu tai seiso työtason päällä. Pistemäiset mekaaniset iskut voivat johtaa halkeamiin.

Työtason käytön aikana syntyvät käytön jäljet eivät oikeuta reklamaatioihin.

Merker som oppstår under bruk av arbeidsplaten, er ingen grunn til reklamasjon.

Det er ikke nødvendig å behandle overflaten med spesielle pleiemidler.

**Generelle rengjøring:** Bruk såpevann for å alltid fjerne flekker som fett, kaffe, te og rødvin **umiddelbart**. La rengjøringsmidlet virke og arbeid på overflaten med en lett fuktet svampflekkfjerner. Skyll deretter grundig med lunkent vann og tørk.

**Kalkflekker:** Påfør en vanlig eddikrensner, la den virke og bruk ensvampflekkfjerner.

**Vanskelige flekker og avleiringer som (blekk, farge, nikotin, voks, oljer):** Bruk såpevann, la det virke 5 minutter og behandle flekker med en svampflekkfjerner. Om nødvendig kan vaskebensin eller white spirit brukes.

**Viktig informasjon:** Bruk aldri harde slipe- midler, syreholdige rengjøringsmidler, malingsstynnere, kaustisk soda, flussyre og ovnsrens, som kan skade overflaten permanent.

#### Materialbeskrivelse kvartsstein

Kvartsstein består av naturlig kvarts med forskjellig korning samt fargepigmenter og binde- midler (= komposittmaterial). Dette kan føre til naturlige farge- og / eller strukturforskjeller i én og samme benk.

Felles for alle komposittmaterialer er at det kan oppstå overflatefordypninger, pigmentansamlinger og / eller strukturvariasjoner. Dette er egenskaper som er typiske for varen, og ingen grunn til reklamasjon.

På grunn av materialets kvalitet, kan det oppstå metallavrivning fra kasseroller og panner.

Brugsspor, der opstår under brugen af bordpladen, er ikke grundlag for reklamation.

**Generel rengøring:** Brug sæbevand til at fjerne pletter såsom fedt, kaffe, te og rødvin- med det samme. Lad rengøringsmidlet virke, og behandl overfladen med en let fugtet nanosvamp. Skyl derefter grundigt med lunkent vand, og tør.

**Kalkpletter:** Påfør et almindeligt eddike- rengøringsmiddel, lad det virke, og brug en nanosvamp.

**Hårdnakkede pletter og aflejringer (f.eks. blæk, farve, nikotin, voks, olie):** Brug sæbevand, lad det virke i 5 minutter, og behandl pletterne med en nanosvamp. Om nødvendigt kan mineralsk terpentin eller sprit anvendes.

**Vigtige oplysninger:** Undgå hårde slibemiddel

er, sure rengøringsmidler, fortynder, ætsende sodamidler, flussyre og ovnrens, som kan skade overfladen permanent.

#### Materialebeskrivelse kvartssten

Der kræves ikke behandling af overfladen med særlige plejemidler.

Kvartssten består af naturlig kvarts med forskellige kornstørrelser samt farvepigment og bindemiddel (=kompositmateriale). Det kan give naturligt betingede forskelle i farve og / eller struktur inden for et parti.

For alle kompositmaterialer gælder det, at der kan opstå fordybninger i overfladen, ansamlinger af pigment og / eller variationer i strukturen. Disse er almindelige egenskaber for varetypen og ikke grundlag for reklamation.

På grund af materialets egenskaber kan der opstå spor af metal fra gryder og pander.

Slitagespår som uppstår medan bänkskivan används utgör ingen grund för reklamation.

**Allmän rengöring:** Använd alltid tvålatten för att ta bort fläckar av fett, kaffe, te eller rödvin direkt efter att de har uppstått. Låt rengöringsmedlet verka och bearbeta ytan med en lätt fuktad smutssvamp. Spola sedan av ytan noggrant med ljummet vatten och låt torka.

**Kalkfläckar:** Applicera vanligt rengöringsmedel med ättika, låt det verka och använd sedan en smutssvamp.

**Svåra fläckar och avlagringar såsom (bläck, färg, nikotin, vax, olja):** Använd tvålatten, låt det verka i 5 minuter och bearbeta sedan fläckarna med en smutssvamp. Vid behov kan även lacknafta eller alkohol användas.

**Viktig information:** Undvik hårda slipmedel, syrahaltiga rengöringsmedel, färgförtunning, frätande natronlut, fluorvätesyra och ugnrensning som kan skada ytan permanent.

#### Materialbeskrivning för kvartssten

Bänkskivans yta behöver inte behandlas med speciella skötselmedel. Kvartssten består av naturlig kvarts med varierande kornstorlek samt av färgpigment och bindemedel (= kompositmaterial). Detta kan leda till avvikelser i färg och / eller struktur i en och samma skiva.

För alla kompositmaterial gäller att ytfördjupningar, pigmentansamlingar eller strukturvariationer kan förekomma. Detta är typiska egenskaper för denna produkt och kan inte reklameras.

På grund av materialets egenskaper finns det risk för att metallpartiklar nöts av från kastruller och stekpannor.

Pinnan käsittely erityisillä hoitoaineilla ei ole tarpeen.

**Yleinen puhdistus:** Käytä saippuavettä rasva-, kahvi-, tee- ja punaviinitahrojen välittömään puhdistukseen. Anna puhdistusaineen vaikuttaa ja käsittele pinta kevyesti kostutulla lianpoistosienellä. Huuhtelee sen jälkeen haalealla vedellä ja kuivaa pinta.

**Kalkkitahrat:** Käytä tavallista etikappuhdistusainetta, anna aineen vaikuttaa ja käytä lianpoistosientä.

**Pinttyneet tahrat ja kertymät, kuten muste, maali, nikotiini, vaha, öljyt:** Käytä saippuavettä, anna sen vaikuttaa viisi minuuttia ja käsittele tahroja lianpoistosienellä. Tarvittaessa voidaan käyttää pesubensiiniä tai spiritusta.

**Tärkeitä huomautuksia:** Vältä kovia hioivia välineitä, happoa sisältäviä puhdistusaineita, ohennetta, syövyttäviä soodaan sisältäviä aineita, fluorivetyhappoa ja uuninpuhdistusainetta, sillä pinta voi vaurioitua pysyvästi.

#### Materiaalikuvaus kvartsikivi

Kvartsikivi koostuu luonnollisesta kvartsista eri jyväkoossa sekä väripigmenteistä ja si-deaineista (=komposiittimateriaali). Tämä voi johtaa luonnosta johtuen väri- ja / tai rakenne-eroihin yhden tilauksen sisällä.

Kaikissa komposiittimateriaaleissa saattaa esiintyä pintasyvennyksiä, pigmenttikertymiä ja / tai pintarakenteen vaihteluita. Nämä ovat tuotteelle tyypillisiä ominaisuuksia, eivätkä ne oikeuta reklamaatioon.

Materiaalin ominaisuuksien vuoksi kattiloista ja pannuista saattaa jäädä metallihankauksia.

## Pleieinstruksjoner for Xtra Ceramic benkeplater

Tørk av benkeplaten med en ren, bomullsklut eller svampklut og varmt såpevann. (Håndvaskemiddel, ikke fettavvisende).

I prinsippet gjelder følgende: Væsker som står på benkeplater, spesielt på skjøter og limfuger, må fjernes umiddelbart for å forhindre forurensetning og fargeflekker.

Det er ikke nødvendig å behandle overflaten med spesielle pleiemidler.

Under rengjøringsprosessen er det også viktig å tørke 2–3 ganger med en bomullsklut skylt under rent vann, for å fjerne rengjøringsrester helt fra benkeplaten. Ellers kan det oppstå streker etter rengjøringen.

For vanskelig smuss, for eksempel metall-litasje fra gryter og panner, kan du bruke en rengjøringsvamp med litt vann eller en tørkesvamp. Hvis flekkene ikke har forsvunnet helt, kan en liten mengde skuremiddel brukes. Spyl deretter grundig med lukket vann og tørk benkeplaten helt med et tørt kophåndkle eller kjøkkenpapir.

Dette er ikke beregnet for daglig rengjøring og ikke for kantområdet!

En intensiv rengjøring på mindre flate kan føre til små glansulikheter. Behandle alltid et større område, da intensiv rengjøring på et lite område kan føre til en forskjell i glansen. Test derfor bruken først på et mindre synlig sted. Ikke bruk harde slipemidler slik som stålull eller slipepapir. Disse kan føre til endringer i overflaten.

I utgangspunktet bør benkeplater ikke brukes som skjæreflater, da knivene kan bli sløve eller det kan oppstå små riper på benkeplaten. Bruk alltid en skjærefjøl.

Sand- og støvkorn kan lage riper, spesielt hvis det plasseres kasseroller på dem. Pass på at det ikke finnes smuss på benkeplaten.

En tung punktbelastning kan føre til skade (brudd!). Ikke sitt eller stå på benkeplaten. Slag eller punktbelastninger på overflaten kan føre til avflassing.

Bruk alltid et underlag for varme panner, gryter og gjenstander for å unngå sprekker i benken.

## Plejeanvisninger for Xtra Ceramic-bordplader

Tørk bordpladen af med en almindelig, tør bomuldsklud eller en svamp og varmt sæbevand. (Opvaskemiddel, ikke fugtgivende).

Grundlæggende set gælder: Stående væsker på bordplader skal fjernes med det samme, så ingen urenheder og farvende substanser kan sætte sig fast. Dette gælder især ved samlinger og sammenklæbte dele.

Der kræves ikke behandling af overfladen med særlige plejemidler.

Under rengjøringen er det også vigtigt at tørre efter 2-3 gange med en bomuldsklud skyllet under rent, klart vand for helt at fjerne alle rengjøringsrester fra bordpladen. Ellers kan der forekomme rengøringsstriber.

Til fjernelse af vanskeligt snavs, f.eks. metalafskrabbinger fra gryder og pander, kan du bruge en skuresvamp med en smule vand eller en tør rengøringsvamp. Hvis pletter ikke forsvinder helt, kan der anvendes en lille mængde skuremiddel. Efterfølgende skal der skylles godt med vand og tørres fuldstændigt af med et rent viskestykke eller køkkenrulle.

Dette er ikke beregnet til daglig rengøring og ikke til brug rundt i kanterne!

Intensiv rengøring af mindre pletter kan medføre små forskelle i glansgraden. Behandl altid et større område, da intensiv rengøring af et lille område kan føre til en forskel i glansen. Brug skal derfor efterprøves på et sted, der ikke er synligt. Anvend ikke hårde slipemidler som ståluld eller sandpapir. De kan føre til ændringer i overfladen.

Grundlæggende set bør bordplader ikke bruges som skjæreoverflader, da knive kan blive stumpe eller der kan forekomme små ridser i bordpladen. Der skal altid anvendes et skæreunderlag.

Sand- og støvpartikler kan i særdeleshed lave ridser, hvis der stilles gryder ovenpå. Pas på, at der ikke efterlades noget snavs på bordpladen.

Sid eller stå aldrig på bordpladen.

Et kraftigt slag med en genstand, kan give skader på bordpladen, og gentagne stød kan slå stykker af materialet.

Bruk altid en bordskåner til varme pander, gryder og genstande for at undgå spændingsrevner i bordpladen.



## Skötselanvisningar för Xtra Ceramic bänkskivor

Torka av bänkskivan med en torr, vanlig bomullsduk eller svampduk med varmt diskvatten (handdiskmedel, ej återfettande).

I regel gäller följande: Vätska på bänkskivor ska genast torkas bort så att smuts eller medel som innehåller färgämnen inte fastnar eller torkar in, detta gäller särskilt vid skarvar och limfogar.

Det krävs inga särskilda rengöringsmedel för att behandla bänkskivans yta. Under rengöringen är det dock viktigt att eftertorka 2-3 gånger med en bomullsduk, ursköjld med rent vatten, för att helt få bort eventuella rengöringsrester från bänkskivan. I annat fall kan ränder uppstå.

Vid kraftig smuts, som metallavlagringar från kastruller och pannor, kan man använda en rengöringssvamp med lite vatten eller en torr kastrullrengöringssvamp. Om fläckarna inte har försvunnit helt kan du använda en liten mängd flytande skurmedel. Skölj därefter av med rikliga mängder vatten och torka av helt med en ren diskhandduk eller med hushållspapper. Denna metod är inte avsedd för daglig rengöring och inte för bänkskivans kanter.

Om begränsade ytor rengörs intensivt finns det risk för att mindre skillnader uppstår i bänkskivans glans. Behandla alltid en större yta eftersom intensiv rengöring på en liten yta medför glansskillnader. Kontrollera detta i förväg genom att rengöra på ett mindre synligt ställe. Använd inga hårda slipmedel, t.ex. stålull eller slippapper. Det kan medföra förändringar på ytan.

Bänkskivor ska aldrig användas som skärbräda eftersom knivar blir slöa eller det lätt kan uppstå repor på bänkskivan. Använd alltid skärbräda.

Sand- och dammkorn kan orsaka repor, särskilt om det placeras kastruller på dem. Se till att ingen smuts finns kvar på bänkskivan.

En stark punktvis belastning kan leda till skador (sprickor). Sätt dig inte och ställ dig inte på bänkskivan!

Punktvisa mekaniska slag på ytan kan leda till att material spricker och lossnar.

Använd alltid underlägg under heta pannor, kastruller eller föremål för att undvika spänningssprickor i bänken.

## Xtra Ceramic -työtasojen hoito-ohjeet

Pyyhi työtaso puhtaalla, tavanomaisella puuvillaliinalla tai sieniliinalla ja kuumalla pesuvedellä. (Käytä astianpesuainetta, joka ei jätä rasvajäämiä).

Pääsääntöisesti on muistettava: Seisovat nesteet on poistettava heti työtasolta, erityisesti sen liitoksista ja liitoshaarukoista, jotta epäpuhtaudet tai värjäävät aineet eivät pääse pintymään.

Pinnan käsittely erityisillä hoitoinailla ei ole tarpeen.

Puhdistusprosessin kannalta on tärkeää, että työtaso pyyhitään puhdistamisen jälkeen 2–3 kertaa puuvillaliinalla, joka on kostutettu puhtaalla vedellä. Näin puhdistusjäämät saadaan kokonaan poistettua työtasolta. Muutoin seurauksena voi olla puhdistuksesta johtuvia rantoja.

Itsepintaiseen liikaan, kuten kattiloista ja pannuista irronneisiin metallihankaumiin, voidaan käyttää hieman kostutettua ihmesientä tai kuivaa kattilanpesusientä. Jos tahrat eivät katoa täysin, voidaan käyttää pientä määrää hankausnestetä. Huuhtelee lopuksi hyvin vedellä ja kuivaa täysin puhtaalla astiapyyhkeellä tai talouspaperilla.

Tätä ei ole tarkoitettu päivittäiseen puhdistamiseen eikä reuna-alueiden puhdistamiseen!

Intensiivinen puhdistus pienellä alalla voi aiheuttaa kiilttoon vähäisiä eroja. Käsittele aina suurempi alue kerrallaan, koska voimakas pienen alueen puhdistaminen voi aiheuttaa eroja pinnan kiilttoon. Käsitteilyä on siksi aina testattava huomaamattomaan kohtaan. Älä käytä kovia hankausvälineitä, kuten teräsvillaa tai hiomapaperia. Ne voivat johtaa muutoksiin tuotteen pinnassa.

Työtasoja ei saa käyttää pääsääntöisesti leikkuupintoina, koska tällöin veitsi saattaa tylsyä tai työtasoon saattaa tulla ohuita naarmuja. Käytä aina leikkuualustaa.

Hiekka- ja polyjyivät voivat aiheuttaa naarmuja, etenkin, jos niiden päälle on asetettu kattila. Varmista, ettei työtasolle jää mitään likaa.

Voimakas pistemäinen kuormitus voi johtaa vaurioihin (taso voi murtua!). Älä koskaan istu tai seiso työtason päällä. Pintaan kohdistetut pistemäiset mekaaniset iskut voivat aiheuttaa halkeamisen.

Käytä kuumilla pannuilla, kattiloilla ja muilla esineillä aina pannunalustaa jännityshalkeamien välttämiseksi.

Merker som oppstår under bruk av benkeplaten, er ingen grunn til reklamasjon.

**Generelle rengjøring:** Bruk såpevann for å alltid fjerne flekker som fett, kaffe, te og rødvin **umiddelbart**. La rengjøringsmidlet virke og arbeid på overflaten med en lett fuktet svampflekkfjerner. Skyll deretter grundig med lukent vann og tørk.

**Kalkflekker:** Påfør en vanlig eddikrensner, la den virke og bruk ensvampflekkfjerner.

**Vanskelige flekker og avleiringer som (blekk, farge, nikotin, voks, oljer):** Bruk såpevann, la det virke 5 minutter og behandle flekker med en svampflekkfjerner. Om nødvendig kan vaskebensin eller white spirit brukes.

**Viktig informasjon:** Bruk aldri harde slipe-midler, syreholdige rengjøringsmidler, malingstynnere, kaustisk soda, flussyre og ovnsrens, som kan skade overflaten permanent.

#### Materialbeskrivelse Xtra Ceramic

Xtra Ceramic består av forskjellige finmalte leirematerialer, porselenstentøy. Naturligvis kan dette føre til farge- og / eller struktur-forskjeller innen samme montering og med mulige senere tillegg.

Disse naturlige råvarene presses til tynne plater og brennes ved en veldig høy temperatur. På grunn av produksjonsprosessen har Xtra Ceramic benkeplater en høy hardhetsgrad.

Xtra Ceramic kan ha fordypninger i overflaten, pigmentansamlinger og / eller strukturelle variasjoner. Dette er egenskaper som er typiske for varen, og ingen grunn til reklamasjon.

Brugsspor, der opstår under brugen af bordpladen, er ikke grundlag for reklamation.

**Generel rengøring:** Brug sæbevand til at fjerne pletter såsom fedt, kaffe, te og rødvin-med det samme. Lad rengøringsmidlet virke, og behandl overfladen med en let fugtet nanosvamp. Skyl derefter grundigt med lun-kent vand, og tør.

**Kalkpletter:** Påfør et almindeligt eddike-rengøringsmiddel, lad det virke, og brug en nanosvamp.

**Hårdnakkede pletter og aflejringer (f.eks. blæk, farve, nikotin, voks, olie):** Brug sæbevand, lad det virke i 5 minutter, og behandl pletterne med en nanosvamp. Om nødvendigt kan mineralsk terpentin eller sprit anvendes.

**Vigtige oplysninger:** Undgå hårde slibemiddel

er, sure rengøringsmidler, fortynder, ætsende sodamidler, flussyre og ovnrens, som kan skade overfladen permanent.

#### Materialebeskrivelse Xtra Ceramic

Xtra Ceramic består af forskellige fintmalede lermaterialer, stentøj. Det kan give naturligt betingede forskelle i farve og / eller struktur inden for et parti og i forhold til eventuelle senere tilføjelser.

Disse naturlige råvarer sammenpresses til tynde plader og brændes ved en meget høj temperatur. På grund af fremstillingsproce-sen har Xtra Ceramic-bordplader en høj grad af hårdhed.

For Xtra Ceramic gælder det, at der kan opstå fordybninger i overfladen, ansamlinger af pigment og / eller variationer i strukturen. Disse er almindelige egenskaber for varetypen og ikke grundlag for reklamation.

Slitagespår som uppstår medan bänkskivan används kan inte reklameras.

**Allmän rengöring:** Använd alltid tvålatten för att ta bort fläckar av fett, kaffe, te eller rödvin direkt efter att de har uppstått. Låt rengöringsmedlet verka och bearbeta ytan med en lätt fuktad smutssvamp. Spola sedan av ytan noggrant med ljummet vatten och låt torka.

**Kalkfläckar:** Applicera vanligt rengöringsmedel med ättika, låt det verka och använd sedan en smutssvamp.

**Svåra fläckar och avlagringar såsom (bläck, färg, nikotin, vax, olja):** Använd tvålatten, låt det verka i 5 minuter och bearbeta sedan fläckarna med en smutssvamp. Vid behov kan även lacknafta eller alkohol användas.

**Viktig information:** Undvik hårda slipmedel, syrahaltiga rengöringsmedel, färgförtunning, frätande natronlut, fluorvätesyra och ugnsgöring som kan skada ytan permanent.

#### Materialbeskrivning Xtra Ceramic

Xtra Ceramic består av olika finmalda lermaterial, fint stengods. Detta kan leda till avvikelser i färg eller struktur inom en och samma kommission och vid ev. senare kompletteringar.

Dessa naturliga material pressas till tunna skivor och bränns vid mycket hög temperatur. Xtra Ceramic bänkskivor har en hög hårdhetsgrad, tack vare tillverkningsprocessen.

För Xtra Ceramic gäller att ytfördjupningar, pigmentansamlingar eller strukturvariationer kan förekomma. Detta är typiska egenskaper för denna produkt och kan inte reklameras.

Työtason käytön aikana syntyvät käytön jäljet eivät oikeuta korvauksiin.

**Yleinen puhdistus:** Käytä saippuavettä rasva-, kahvi-, tee- ja punaviinitahrojen välittömään puhdistukseen. Anna puhdistusaineen vaikuttaa ja käsittele pinta kevyesti kostutulla lianpoistosienellä. Huuhtelee sen jälkeen haalealla vedellä ja kuivaa pinta.

**Kalkkitahrat:** Käytä tavallista etikkapuhdistusainetta, anna aineen vaikuttaa ja käytä lianpoistosientä.

**Pinttyneet tahrat ja kertymät, kuten muste, maali, nikotiini, vaha, öljyt:** Käytä saippuavettä, anna sen vaikuttaa viisi minuuttia ja käsittele tahroja lianpoistosienellä. Tarvittaessa voidaan käyttää pesubensiiniä tai spiritusta.

**Tärkeitä huomautuksia:** Vältä kovia hioivia välineitä, happoa sisältäviä puhdistusaineita, ohennetta, syövyttäviä soodaan sisältäviä aineita, fluorivetyhappoa ja uuninpuhdistusainetta, sillä pinta voi vaurioitua pysyvästi.

#### Materiaalin kuvaus: Xtra Ceramic

Xtra Ceramic koostuu erilaisista hienoksi jauhetuista savimateriaaleista, eli kivitavarasta. Tämä voi johtaa luonnollisiin väri- ja / tai rakenne-eroihin yhden tilauksen sisällä, mikä voi johtaa myöhempiin täydentämissiin.

Nämä luonnolliset raaka-aineet puristetaan ohuiksi levyiksi, ja ne poltetaan erittäin korkeilla lämpötiloilla. Valmistusprosessinsa ansiosta Xtra Ceramic -työtasot saavuttavat korkean kovuuasteen.

Xtra Ceramic -tuotteissa saattaa esiintyä pintasyvennyksiä, pigmenttikertymiä ja / tai pintarakenteen vaihteluita. Nämä ovat tuotteelle tyypillisiä ominaisuuksia, eivätkä ne oikeuta korvauksiin.

## Hengsler og føringsskinner

Hengsler og føringsskinner på skuffer og uttrekk er vedlikeholdsfrie. Justering er mulig.

### Bestikkinnsatser

Bestikkinnsatser kan tas ut for rengjøring. Rengjør disse med et mildt rengjøringsmiddel.

### Pleieanvisninger for platetopper og oppvaskkummer av rustfritt stål

Platetopper og oppvaskkummer av rustfritt stål, plast eller i emaljert utførelse rengjøres med en fuktig klut tilsatt litt oppvaskmiddel.

Vanskelige vannflekker kan fjernes med kommersielle rengjøringsmidler eller vanlig husholdningseddik.

### Følg også de spesielle instruksjonene fra produsentene av apparater og oppvaskkum.

### Pleieanvisninger for keramiske glassplattetopper

Smuss som ikke er fastbrent fjernes med en fuktig klut uten rengjøringsmiddel.

Vanskelige flekker, kalk- og vannflekker, og metallisk glinsende gryteavslitning fjernes med en spesialrens som produsenten har anbefalt, som f.eks. Cerafix, Stålflix osv.

Fastbrente rester fjernes best når de fremdeles er varme. Bruk en skrape med blad som er egnet for keramisk glass.

Sørg for at du ikke brenner fast sukker eller sukkerholdige næringsmidler (f.eks. syltetøy) i kokesonene!

Fjern slike rester umiddelbart med en fuktig klut!

Følg også de spesielle instruksjonene fra apparatprodusenten.

### Pleieanvisninger for elektriske apparater generelt

Følg de spesielle instruksjonene fra apparatprodusenten for vedlikehold og bruk av dine elektriske apparater.

### Vedlikehold instruks for skinnhåndtak

Fersk smuss kan fjernes med en bomullsklut. For å bevare de fine fibrene, skal skinnen bare behandles med lette strøk. Ytterligere flekker kan fjernes med en litt fuktig klut og en nøytral såpелøsning.

Siden det er et naturlig produkt, kan det være fargesvingninger og tegn på bruk.

## Hængsler og udtræksskinner

Hængsler, styreskinner i skuffer og udtræk er vedligeholdelsesfrie. Justering er mulig.

### Bestikindsatser

Bestikindsatserne kan tages ud og rengøres. Disse rengøres mest hensigtsmæssigt med et mildt rengøringsmiddel.

### Plejeinstruktioner til kogeplader og vaske

af rustfrit stål, emaljeret eller af kunststof bør rengøres med en fugtig klud med tilsætning af opvaskemiddel.

Hårdnakkede vandpletter kan fjernes med et almindeligt rengøringsmiddel eller husholdningseddike.

### I den forbindelse skal der ubetinget tages hensyn til de særlige anvisninger fra apparatets fabrikant.

### Plejeinstruktioner til glaskeramiske kogeplader

Ikke fastbrændt snavs fjernes med en fugtig klud, uden rengøringsmiddel.

Hårdnakked snavs, kalk- og vandaflejringer og metallisk glinsende grydemærker fjernes med det specialrengøringsmiddel som fabrikanten anbefaler, f.eks. Cerafix, Stahlflix, osv.

Fastbrændte rester fjernes lettest i varm tilstand med en skraber med klinger, der kun er egnet til glaskeramik.

Vær opmærksom på at sukker eller sukkerholdig mad (f.eks. marmelade) ikke brænder fast i kogezonerne!

Fjern omgående disse rester med en fugtig klud!

Tag ubetinget hensyn til særlige anvisninger fra apparatets fabrikant.

### Plejeinstruktioner til elektriske apparater generelt

Til pleje og betjening af Deres elektriske apparater bør De ubetinget overholde de særlige anvisninger fra fabrikanterne.

### Plejeinstruktioner for læderstropgreb

Frisk snavs kan opsuges med en bomuldsklud. For at bevare strukturen bør læderet kun behandles duppende. Yderligere snavs kan fjernes med en let fugtet klud og en neutral sæbeopløsning.

Da der er tale om et naturprodukt, kan der forekomme farvevariationer og brugsspor.

## Gångjärn och utdragsskenor

Gångjärn, styrskenor i utdragslådor och utdrag är underhållsfria. Dessa går att justera.

## Bestickinsatser

Bestickinsatserna kan tas ut för rengöring. Rengör helst dessa delar med ett mildt rengöringsmedel.

## Skötselinstruktioner för spishällar och diskhoar

Spishällar och diskhoar av rostfritt stål, emalj eller av plast bör rengöras med vatten med en aning diskmedel.

Svåra vattenfläckar kan tas bort med ett normalt rengöringsmedel eller normal hushållsätika.

**Beakta de särskilda instruktioner som har utgetts av tillverkarna av utrustningar och diskhon.**

## Skötselinstruktioner för glaskeramiskspishällar

Matrester som inte bränt fast kan tas bort med en fuktig trasa utan rengöringsmedel.

Ingrodda matrester, kalk- och vattenfläckar, även glänsande metall som nöts från kast-ruller, kan tas bort med speciella rengöringsmedel som rekommenderas av tillverkaren.

Rester som bränt fast går lättast att ta bort medan de fortfarande är varma. Använd en skrapa med ett rakblad och som endast är avsedd för glaskeramik.

Se till att inget socker eller sockerhaltig mat (tex marmelad) kan brännas vid i närheten av plattorna!

Ta genast bort dessa rester med en fuktig trasa!

**Beakta de särskilda instruktionerna som har utgetts av tillverkarna av utrustningarna.**

**Beakta de särskilda allmänna skötselinstruktionerna för elutrustning**

Beakta tillverkarens särskilda instruktioner för skötsel och användning av elutrustningar.

## Skötselinstruktioner för läderögla

Färska fläckar kan sugas upp med en bomullstrasa. För att bevara ytan bör lädret endast baddas när det behandlas. Annan smuts kan tas bort med en lätt fuktad bomullstrasa och en neutral såplösning.

**Färgskillnader och spår av användning kan uppstå eftersom det handlar om en naturprodukt.**

## Saranat ja vetokiskot

Saranoita ja laatikoiden ja ulosvedettävien laatikoiden vetokiskoja ei tarvitse huoltaa. Säättäminen on mahdollista.

## Aterinlaatikot

Aterinlaatikot voidaan poistaa laatikosta puhdistamista varten. Puhdista ne mieluiten miedoilla puhdistusaineilla.

## Keittotasojen ja pesuallaiden hoito-ohjeet

Jaloteräksiset, emaloidut tai muoviset keittotasot ja pesuallat tulee puhdistaa kostealla liinalla ja pesuaineella.

Pinttyneet vesitahrat voidaan poistaa tavallisilla puhdistusaineilla tai normaalilla etikkapitoisella puhdistusaineella.

**Noudata tämän suhteen ehdottomasti laite- ja pesuallasvalmistajan antamia erillisiä ohjeita.**

## Keraamisten keittotasojen hoito-ohjeet

Kiinni palamaton lika voidaan poistaa kostealla liinalla ilman puhdistusainetta.

Pinttynyt lika, kalkki- ja vesitahrat, myös metallisesti kiiltävät kattilajaljet voidaan poistaa valmistajan suositteilla erikoispuhdistusaineilla, kuten Cerafix, Stahlfix jne.

Kiinnipalaneet jäämät voidaan parhaiten poistaa niiden vielä ollessa kuumia sellaisella partakoneen terän sisältävällä kaapimella, joka on tarkoitettu vain lasikeramiikalle.

Varo, ettei keittoalueilla pala sokeria tai sokeri-pitoisia aineita (esim. marmeladia)! Poista nämä jäämät välittömästi kostealla liinalla!

**Noudata tämän suhteen ehdottomasti laitevalmistajan erityisiä ohjeita.**

## Sähkölaitteiden yleisiä hoito-ohjeita

Noudata sähkölaitteiden hoidon ja käytön suhteen ehdottomasti laitevalmistajan erityisiä ohjeita.

## Nahkasilmukavetimen hoito-ohje

Tuoreen lian voi antaa imeytyä puuvillaiseen liinaan. Nahkaa tulee käsitellä vain painellen sen hyvän kunnan säilyttämiseksi. Muun lian voi poistaa kevyesti kostutetulla liinalla ja neutraalilla saippualliuksella.

**Koska kyse on luonnontuotteesta, värimuunnoksia ja käytön jälkiä voi esiintyä.**

## Anvisninger for damp og varme

Sørg for tilstrekkelig ventilasjon ved matlaging slik at damp som oppstår ikke kan kondensere på møbeldeleler.

Bruk et avtrekk på riktig effektivnivå! Noen avtrekk og kjøkkenvifter er utstyrt med en etterløpsfunksjon. Disse fortsetter å gå en tidsbegrenset periode etter utkobling for å "blåse fri" systemene, særlig for vann og damp. Etterløpsfunksjonen må i prinsippet ikke slås av, heller ikke tidvis. Innvendig tørking er viktig.

Unngå at vann skulper over.

Ikke åpne oppvaskmaskinen før ca. **20 minutter etter at programmet er ferdig**, slik at dampen i apparatet kan kondensere.

Ikke bruk kaffetraktere, vannkokere og brødrister under veggskapene. Dampen som kommer ut og temperaturen kan føre til permanent skade på møblene.

Sett heller ikke varme gryter eller andre varme gjenstander på benkeplatene eller andre møbeldeleler uten beskyttende underlag.

Kontroller av og til overflatetemperaturen på sidekantene til døren til stekeovnen. Så lenge kantene fremdeles kan berøres med fingertuppene, er varmeavgivelsen i orden. Hvis ikke må dørens tetthet kontrolleres av apparatprodusentens kundeservice.

Dører til stekeovner eller oppvaskmaskiner må ikke stå på gløtt for lufting. Varmen og fuktigheten fra apparatene kan føre til varmeskader og oppsvulming på tilgrensende møbeldeleler.

Følg også de spesielle instruksjonene fra produsentene av elektriske apparater og innebygde hvitevarer!

### Elektriske enheter bak møbel fronter

Hvis en elektrisk enhet (f.eks. stekeovn, komfyr, mikrobølgeovn, kaffemaskin osv.) er innebygd bak en møbel front (f.eks. en skyvedør), kan den elektriske enheten, skapet og gulvet bli skadet av varmen og fuktigheten som akkumuleres bak den lukkede møbel fronten. La alltid møbel fronten stå åpen når du bruker den innebygde elektriske enheten. Ikke lukk møbel fronten før den elektriske enheten er helt avkjølt.»

## Instruksjoner vedrørende damp og varme

Sørg for tilstrekkelig udluftning under madlavningen og for at opstået damp ikke kan kondensere på møbeldelelene.

Emhætten skal prinsipielt brukes med det passende effektivnivå! Visse emhætter og udsugningsanordninger har efterløb. Det vil sige, at de fortsætter med at køre i en begrænset periode, efter at de faktisk er slukket, for at „blåse systemerne fri“, især for vand eller damp. Undlad at slukke for dette efterløb, eller gør det højest en gang imellem. Den indvendige tørring er vigtig.

Undgå vand der koger over.

Åbn først opvaskemaskinen ca. **20 minutter efter programslut**, så dampen kan kondensere i maskinen.

Benyt ikke kaffemaskine, elkedel eller brødrister under overskabene. Den udsivende damp og temperaturen kan på sigt skade møblerne.

Stil ikke varme gryder eller andre varme genstande fra Dem uden beskyttende underlag på bordpladerne eller andre møbeldelele.

Kontroller fra tid til anden overflatetemperaturen på sidekanten ved ovndøren. Så længe kanten kan berøres med fingerspidserne, er varmeavgivelsen i orden. Hvis ikke, må ovndørens tæthed kontrolleres af fabrikantens kundeservice.

Ovne- eller opvaskemaskinedøre må ikke åbnes på klem for ventilation, da den udstømmende varme og fugtighed kan give varmeskader eller få de tilstødende skabe til at svulme op.

Tag også især hensyn til de særlige anvisninger fra fabrikanterne af de elektriske apparater og indbygningselele!

### Hvidevarer bag møbel fronter

Hvis der er monteret hvidevarer (f.eks. ovn, indbygningsskuffe, mikroovn, indbygget kaffemaskine osv.) bag en møbel front (f.eks. en skydedør), kan hvidevarerne, indbygningsskabet og gulvet blive beskadiget af den ophobede varme og fugt bag den lukkede møbel front. Lad altid møbel fronten være åben, når du anvender de monterede hvidevarer. Luk først møbel fronten, når hvidevarerne er helt afkølet.

## Information om ånga och värme

Se till att du har tillräcklig ventilation när du lagrar mat så att ingen ånga kan kondensera på köksmöblerna.

Använd alltid köksfläkten med lämplig effekt. Vissa köksfläktar och hållfläktar har en efterkörningsfunktion. Dessa fortsätter att köra under begränsad tid efter att de slagits ifrån så att systemet kan "friblåsas" särskilt väl från vatten och ånga. Avaktivera inte efterkörningen och stäng inte av den under en viss tid. Det är viktigt att insidorna blir torra.

Undvik att vatten skvimper över.

Öppna inte diskmaskinen förrän ungefär **20 minuter efter att diskprogrammet har avslutats**. Därmed kan ångan först kondensera i maskinens inre.

Använd inte kaffebruggare, vattenkokare eller brödrost under väggskåp. På lång sikt kan ångan som tränger ut samt den höga temperaturen skada köksmöblerna.

Ställ inga varma kastruller eller andra heta föremål direkt på bänkskivor eller andra möbler.

Kontrollera då och då temperaturen vid ugnsluckans sidokant. Så länge du fortfarande kan röra vid kanten med en fingertopp är värmeavgivningen inte för hög. Om temperaturen är för hög måste du låta tillverkarens kundtjänst kontrollera luckans tätning.

Luckor till ugnar och diskmaskiner får inte öppnas till hälften i snett läge för ventilation. Värme och fukt som strömmar ut kan leda till att angränsande möbler skadas eller sväller upp.

Beakta de särskilda instruktionerna från tillverkarna av elutrustningar och inbyggnadsdelar.

---

### Elutrustning bakom möbelfronter

Om elutrustning (t.ex. ugn, inbyggnadsspis, mikrovågsugn, inbyggd kaffemaskin) har monterats bakom en möbelfront (t.ex. en skjutdörr) finns det risk för att elutrustningen, inbyggnadsskåpet och golvet skadas av den ansamlade värmen och fuktigheten bakom den slutna möbelfronten. Lämna alltid möbelfronten öppen medan den monterade elutrustningen används. Stäng inte möbelfronten förrän elutrustningen har svalnat helt."

## Höyryä ja lämpöä koskevat ohjeet

Huolehdi ruoanlaiton yhteydessä riittävästä tuuleuksesta ja siitä, että höyry ei pääse kondensoitumaan kalusteissa.

Käytä aina liesituuletinta sopivalla voimakkuudella! Joissakin liesituulettimissa ja upotetuissa liesituulettimissa on varusteena jälkikäynti. Ne toimivat sammuttamisen jälkeen rajoitetun ajan „puhaltaakseen” järjestelmät puhtaiksi erityisesti vedestä ja höyrystä. Älä kytke jälkikäyntiä pois päältä edes ajoittain. Sisäinen kuivaus on tärkeää.

Vältä yliroiskuvaa vettä.

Avaa astianpesukone vasta noin **20 minuutin kuluttua ohjelman päättymisestä**, jotta höyry kondensoituu laitteen sisällä.

Älä käytä kahvinkeitintä, vedenkeitintä tai leivänpaahdinta seinäkaappien alapuolella. Laitteista lähtevä höyry ja lämpö voivat pitkällä aikavälillä vahingoittaa kalusteita.

Älä aseta kuumia kattiloita tai muita kuumia esineitä työtasolle tai muille kalusteosille ilman alustaa.

Tarkista säännöllisesti pintalämpötila uuninluukun sivureunassa. Lämpötila on hyväksyttävä, jos reunaa voidaan vielä hyvin koskea sormenpäällä. Jos näin ei ole, on laitevalmistajan asiakaspalvelun tarkastettava luukun tiiviyttä.

Uunin- ja astianpesukoneenluukua ei saa jättää raolleen auki tuulettamista varten, sillä ulosvirtaava lämpö ja kosteus voivat johtaa lämpöaurioihin ja turpoamiseen viereisissä kalusteissa.

Noudata erityisesti sähkölaitteiden ja kalusteosien valmistajien erityisiä ohjeita!

---

### Kalusteseinien taakse sijoitetut sähkölaitteet

Jos sähkölaite (esim. uuni, kalusteisiin upotettava liesi, mikroaaltouuni, kalusteisiin upotettava kahviautomaatti jne.) on asennettu kalusteseinän (esim. liukuovi) taakse, suljetun kalusteseinän taakse kertyvä lämpö ja kosteus voivat vahingoittaa sähkölaitetta, kalustetta, johon se on sijoitettu sekä lattiaa. Jätä kalusteseinä aina auki käyttäessään sen taakse asennettua sähkölaitetta. Sulje kalusteseinä vasta, kun sähkölaite on täysin jäähtynyt."

## Generelle tips og sikkerhetsinstruksjoner

Omgang med vann, høye temperaturer, vanndamp og fuktighet er del av arbeidet på kjøkkenet. I tillegg kan mange næringsmidler forårsake kraftige flekker.

Moderne møbelmaterialer er bestandig mot de fleste belastningene, men det finnes grenser basert på de spesifikke materialegenskapene.

For at du skal kunne ha glede av kjøkkenet ditt i lang tid, må du følge noen små, men viktige tips:

Kjøkkenet må stå i et normalt klimatisert rom. Dette gjelder både for temperatur og for luftfuktighet. Møblene er konstruert for et inneklima mellom 15 og 25 grader Celsius og 45 til 55 % relativ luftfuktighet. Et markant tørrere inneklima kan føre til tørkesprekker

og forskyvninger, et markant fuktigere klima kan føre til oppsvulminger, deformeringer og mugg.

Kontroller overløpet for kondens i kjøleskapet regelmessig så det ikke oppstår frost eller overløp.

Elektriske og sanitære installasjoner skal kun utføres av tilsvarende fagfolk. Få fagfolk til å kontrollere installasjonene regelmessig!

## Generelle tips og sikkerhedsinstruktioner

Til køkkenarbejde hører omgangen med vand, høje temperaturer, vanddamp, fugt og væde. Derudover forårsager mange levnedsmidler kraftige pletter.

Moderne møbelmaterialer er ganske vist bestandige over for de fleste krav, men der findes dog grænser, som skal findes i de specifikke materialers egenskaber.

For at De kan have glæde af Deres nye køkken i lang tid, bør De tage hensyn til nogle få - men vigtige tips:

Køkkenet bør stå i et normalt luftkonditioneret rum. Dette gælder både for temperaturen men også især for luftfugtigheden. Møblerne er tilpasset et rumklima fra 15 til 25 grader celsius og en relativ luftfugtighed fra 45 til 55 %. Hvis

rumklimaet er væsentligt tørrere, kan der opstå revner og kastninger, og hvis rumklimaet er væsentligt fugtigere, kan træet svulme op, forstrække sig og angribes af skimmel.

Kontrollér regelmæssigt overløbet af kondensvandet i Deres køleskab, således at der ikke kan opstå tilisning eller overløb af kondensvandet.

Elektriske - og sanitære installationer bør kun udføres af uddannet fagpersonale. Lad jævnligt en fagmand kontrollere disse installationer!



## Allmänna tips och säkerhetsanvisningar

Arbetsuppgifterna i köket är förknippade med vatten, höga temperaturer, vattenånga, fukt och väta. Dessutom kan många olika slags livsmedel bilda kraftiga fläckar.

Moderna möbelmaterial tål visserligen de flesta påfrestningar, men det finns ändå gränser som är beroende av de specifika materialegenskaperna.

För att du ska få glädje av ditt nya kök under många år framöver måste du beakta ett par viktiga tips:

Köket måste stå i ett normalt klimatiserat rum. Detta gäller för såväl temperatur som luftfuktighet. Möblerna är avsedda för ett rumsklimat mellan 15 och 25°C och 45 till 55 % relativ luftfuktighet. Ett väsentligt torrare rumsklimat kan

leda till att materialet spricker eller blir skevt, ett fuktigare klimat till att det sväller, bågnar eller börjar mögla.

Kontrollera regelbundet utloppet och avrinningsbägaren till kondensvatten i kylskåpet. Det är viktigt att kondensvattnet inte fryser till eller rinner över.

El- och VVS-installationer får endast utföras av behöriga installatörer. Låt en behörig installatör kontrollera dessa installationer med jämna mellanrum.

## Yleisiä ohjeita ja turvallisuusohjeita

Keittiössä käsitellään vettä, minkä lisäksi keittiössä esiintyy korkeita lämpötiloja, vesihöyryä, kosteutta ja märkyyttä. Lisäksi monet elintarvikkeet aiheuttavat voimakkaita tahroja.

Modernit kalustemateriaalit kestävät useimpia niihin kohdistuvia rasituksia, mutta kuitenkin on huomioitava erityiset rajoitukset, jotka johtuvat erityisistä materiaaliominaisuuksista.

Jotta sinulle on mahdollisimman pitkään iloa uudesta keittiöstäsi, noudata seuraavia muutamia, mutta tärkeitä ohjeita:

Keittiön on oltava normaalisti ilmastoidussa tilassa. Tämä koskee sekä lämpötilaa että erityisesti ilmankosteutta.

Tarkista säännöllisesti lauhdeveden muodostuminen jääkaapissa, jotta lauhdevesi ei jäädy eikä vuoda yli.

Vain alan koulutuksen saanut ammattihenkilöstö saa suorittaa sähkö- ja putkiasennukset. Tarkastuta asennukset alan ammattilaisella säännöllisesti!

 Kjøkkenet må bare brukes på tiltenkt vis. Ved feil bruk er det fare for personskader eller materielle skader.

 Ikke sett deg eller stå på benkeplatene, underskape eller benker. Ikke la barn oppholde seg på kjøkkenet uten tilsyn hvis det er fare for at de kan slå på elektriske apparater.

 KIngen – særlig små barn – må kripe inn i skap. Dørene kan lukkes automatisk. Disse kan muligens være vanskelige eller umulige å åpne innenfra.

 Kikke heng i veggskapene! Ved feil belastning er det fare for at disse kan falle ned.  
**Forsiktig, fare for personskader!**

 KFjern aldri de medfølgende og monterte sikringsiltakene fra produsenten, som veltesikring, avstandsholdere eller lignende. **Obs, livsfare.**

 KVeggskap henges vanligvis opp på en festeskinne. Ikke len deg mot enkle veggskap. Det er fare for at de kan skli!

 Kikke demonter noen beslag!  
Obs, fare for personskader!

 KAvbryt strømtilførselen før du skifter pærer eller rengjør elektriske apparater.  
**Obs, livsfare!**

**Alle kjøkken har en produkt-ID-kode (PIC). Dette er plassert inni skapet under oppvaskkummen av monteringspersonalet.**

 KØkkener må kun bruges til deres formål. Ved ukorrekt brug er der risiko for kvæstelser eller materielle skader.

 KStil eller sæt Dem ikke på køkkenbordpladen, underskabe eller overskabe sat på gulv. Lad ikke børn være uden opsyn i køkkenet, hvis der er fare for, at de kan tænde for de elektriske apparater.

 KIngen - især ikke børn - må kravle ind i skabene, da dørene kan lukke sig automatisk. Disse kan muligvis slet ikke eller kun vanskeligt åbnes indvendigt fra.

 KHæng ikke i overskabene! Ved uhensigtsmæssig belastning er der fare for, at de falder ned.  
**Forsiktig fare for skade!**

 KFjern aldrig de medfølgende og monterede sikkerhedsforanstaltninger fra producenten såsom væltesikringer, afstandsholdere eller lignende. **Giv agt: livsfare.**

 KOverskabe hænges normalt op på en fastgørelsesskinne. Læn Dem ikke op ad overskabe, der hænger alene. Der er risiko for at de flytter sig.

 KAfmonter ikke beslagene!  
**Forsiktig, fare for skade!**

 KAf bryd strømtilførselen før De skifter lyskilder ud og ved rengøringen af elektriske apparater.  
**Forsiktig, livsfare!**

Hvert køkken er udstyret med en produkt-identifikationskode (PIC). Den er blevet placeret inde i skabet under vasken af montagepersonalet.

 Köken får endast användas till avsett syfte. Om köket används till andra ändamål finns det risk för personskador eller materiella skador.

 Ställ dig inte och sätt dig inte på bänkskivor, underskåp eller fristående skåp. Låt aldrig barn uppehålla sig utan uppsikt i köket om det finns risk för att de slår på elutrustning.

 Inga personer - särskilt barn - får lov att krypa in i skåp eftersom luckorna kan stängas automatiskt. Det finns risk för att dessa luckor inte går att öppna från insidan eller att mycket kraft krävs för att få upp luckan.

 Häng dig inte på väggskåp! Vid ej avsedd belastning finns det risk för att skåpet lossnar.

**Varning! Risk för att du skadar dig!**

 Ta aldrig bort bifogade eller monterade säkerhetsåtgärder från tillverkaren, t.ex. tippskydd, distanshållare eller liknande.

**Varning! Livsfara!**

 I normalfall hängs väggskåp på en monteringskena. Luta dig inte mot väggskåp som hänger separat. Det finns risk för att skåpet glider iväg!

 Demontera inga beslag!  
**Varning! Risk för att du skadar dig!**

 Bryt strömförsörjningen innan du byter ut glödlampor samt innan du rengör elutrustningar.

**Varning! Livsfara!**

Varje kök är försett med en produkt-identifikationskod (PIC). Denna har placerats inuti diskbänkskåpet av monteringspersonalen.

 Keittiötä saa käyttää ainoastaan asianmukaisesti. Asiattomasta käytöstä voi seurata loukkaantumis- tai ainevahinkovaara.

 Älä seiso tai istu työtason, alakaappien tai sivutasojen päällä. Älä anna lasten olla valvomatta keittiössä, jos on olemassa vaara, että he käynnistävät sähkölaitteita.

 Kaappien sisälle ei saa mennä - tämä koskee erityisesti lapsia - sillä ovet voivat sulkeutua automaattisesti. Niiden avaaminen sisältä käsin voi olla mahdotonta tai hankalaa.

 Älä roiku seinäkaapeista! Seinäkaapit voivat pudota, jos niitä kuormitetaan liikaa.

**Huomautus, loukkaantumisvaara!**

 Älä koskaan poista mukana toimitettuja ja asennettuja valmistajan varmistustoimia, kuten kaatumisvarmistuksia, välinpidikkeitä tai vastaavia.

**Huomio, hengenvaara.**

 Seinäkaapit kiinnitetään tavallisesti kiinnityskiskoon. Älä nojaa yksittäisiin seinäkaappeihin. Ne voivat siirtyä paikaltaan!

 Älä irrota heloja!  
**Huomautus, loukkaantumisvaara!**

 Katkaise virta ennen lamppujen vaihtamista ja sähkölaitteiden puhdistamista.

**Huomautus, hengenvaara!**

Kaikki keittiöt on varustettu tuotetunnistuskoodilla (PIC). Asennushenkilöstö on kiinnittänyt sen tiskikaapin sisäpuolelle.

## Justering av svingdører

Alle svingdører er utstyrt med 3D-hurtigmonteringshengsler av fullmetall. Med klipslåsen kan dørene settes på og tas av uten verktøy.

## Justering af sidehængte låger

Alle sidehængte låger er udstyret med 3-D-kvikmonteringshængsler af helmetal. Lågerne kan hænges op og tages af snaphængslerne uden brug af værktøj.

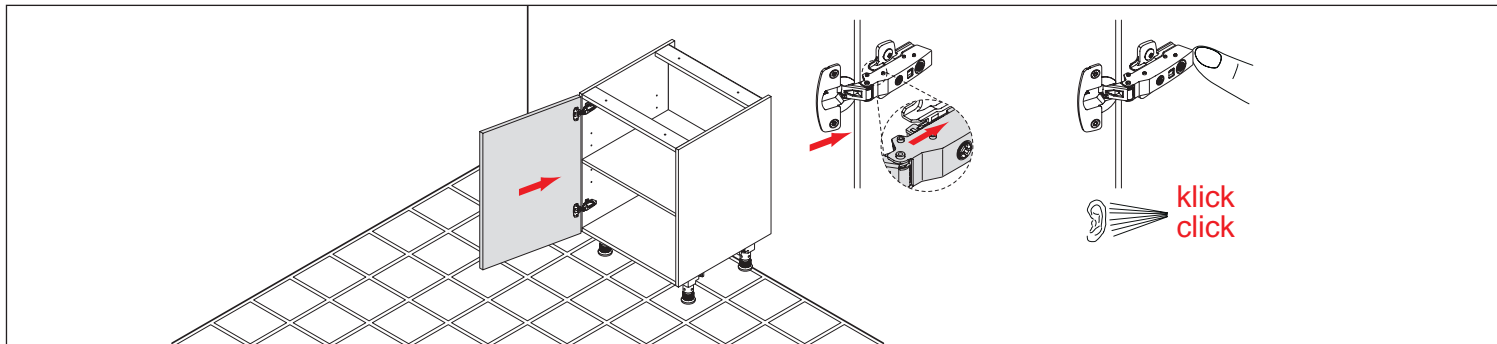

- 1 Dybdejustering
- 2 Høydejustering
- 3 Sidejustering

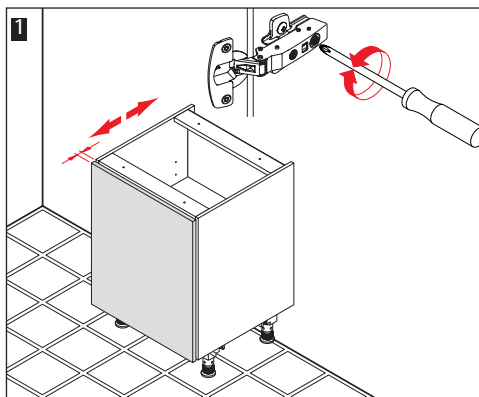

40

- 1 Dybdejustering
- 2 Høydejustering
- 3 Sidejustering

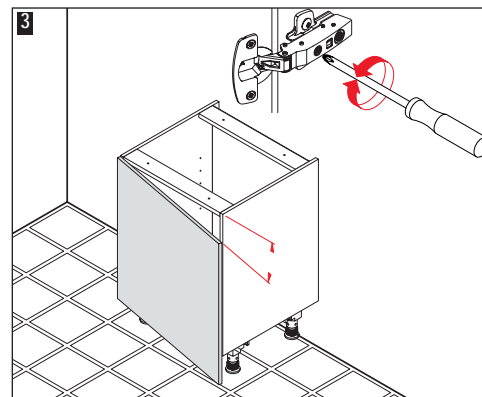
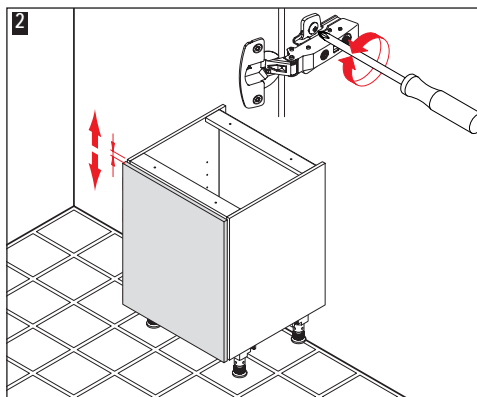

## Justera luckor

Alla luckor är försedda med 3D-snabbmonteringsgångjärn i helmetall. Tack vare clip-fästet kan luckorna utan vidare tas av eller hängas in på nytt.

## Kääntöovien säätö

Kaikkissa kääntöovissa on metalliset 3-ulotteiset pikaasennettavat saranat. Ovet on helppo asentaa ja irrottaa ilman työkaluja pidikelukituksen avulla.

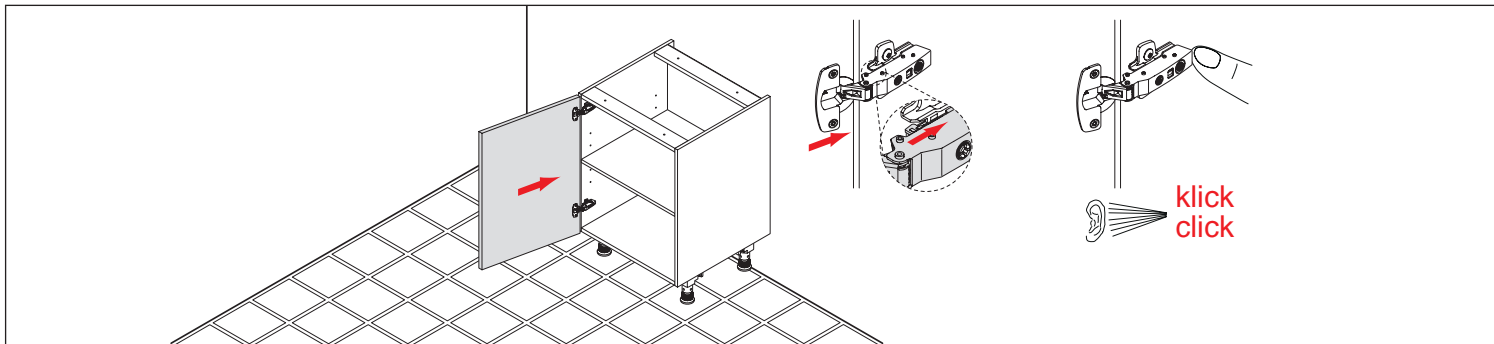

- 1 Justera i djupled
- 2 Justera i höjdlöd
- 3 Justera i sidled

- 1 Syvyyden säätö
- 2 Korkeuden säätö
- 3 Sivuttainen säätö

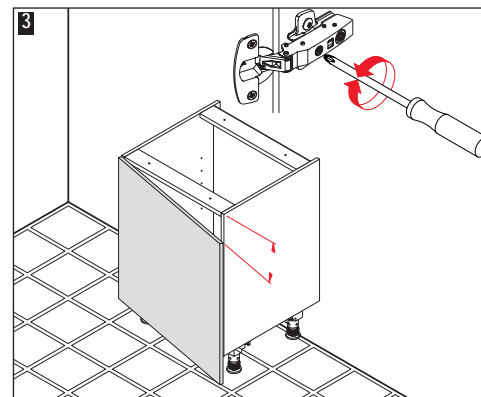
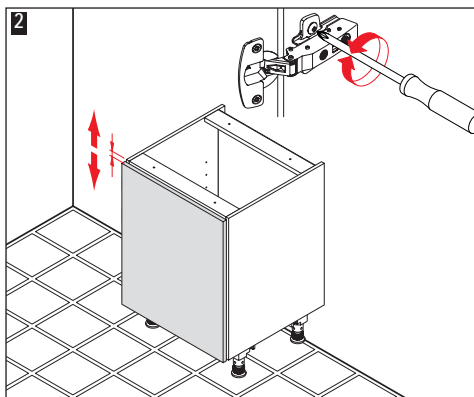
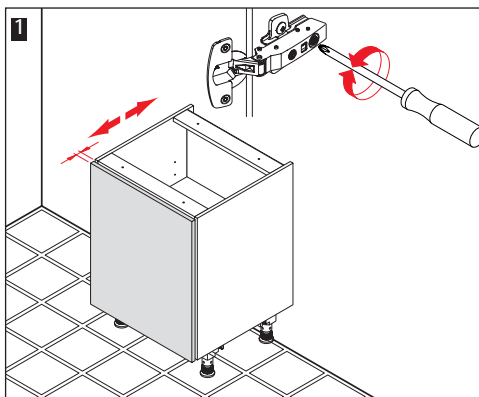

## Justering av skuffer og uttrekk

### Demontering av frontpaneler

**1** Frontpanelet blir tatt av ved å skru på skruene på begge sider.

### Montering av frontpaneler

**2** Før frontpanelet til rammen. Panelet klikker automatisk og hørbart inn på begge sider.

### Høydejustering

**3** Frontpanelene kan stilles inn ved å skru på skruene på begge sider.

### Sidejustering

**4** Frontpanelene kan stilles inn ved å skru på skruene på begge sider.

**5** Sette på dekkpluggen.

### Hellingsjustering

**6** Skuffen kan stilles inn ved å skru på skruene i bakveggen.

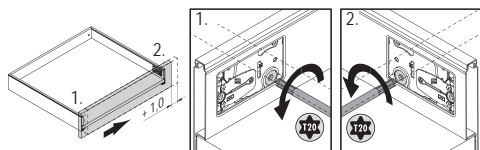
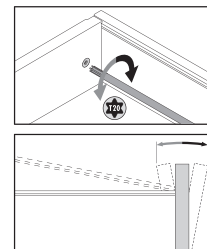
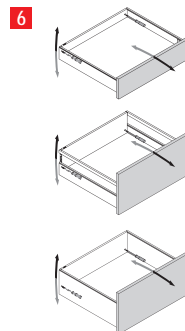
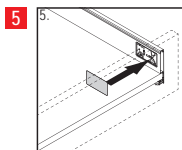
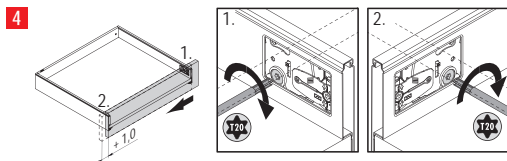
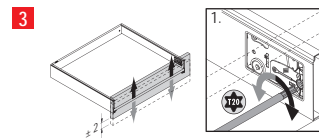
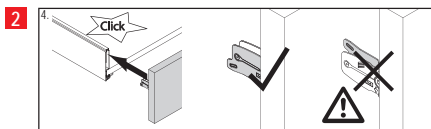
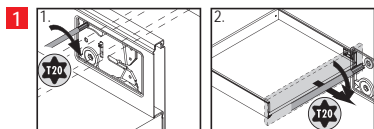

## Justering af skuffer og udtræk

### Afmontering af frontblændestykker

**1** Frontblændestykkerne tages af ved at dreje skrueene på begge sider.

### Montering af frontblændestykker

**2** Før frontblændestykket hen til rammen. Blændestykket går automatisk og hørbart i indgreb på begge sider.

### Højdeindstilling

**3** Frontblændestykket kan indstilles ved at dreje skrueene på begge sider.

### Sidejustering

**4** Frontblændestykket kan indstilles ved at dreje skrueene på begge sider.

**5** Monter dækkappen.

### Hældningsindstilling

**6** Skuffen kan indstilles ved at dreje skrueene i bagpanelet.

## Justera utdragslådor och utdrag

### Demontera lådfronterna

**1** Ta av lådfronten genom att skruva på skruvarna som finns på båda sidor.

### Montera lådfronterna

**2** För in lådfronten vid ramen. Lådfronten snäpper in automatiskt och hörbart på båda sidorna.

### Justera i höjddled

**3** Ställ in lådfronten genom att skruva på skruvarna som finns på båda sidor.

### Justera i sidled

**4** Ställ in lådfronten genom att skruva på skruvarna som finns på båda sidor.

**5** Sätt på täckplattorna.

### Ställa in lutningen

**6** Ställ in utdragslådan genom att skruva på skruvarna i bakväggen.

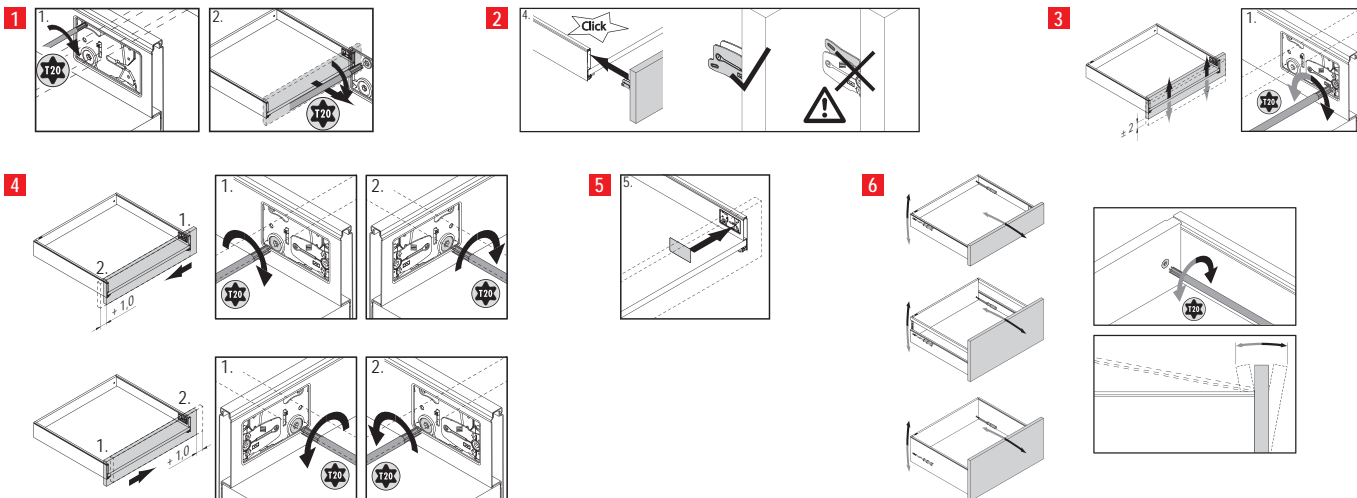

## Laatikoiden ja ulosvedettävien laatikoiden säätö

### Peitelevyjien purkaus

**1** Peitelevy irrotetaan kiertämällä ruuvit auki molemmilta puolilla.

### Peitelevyjien asennus

**2** Vie peitelevy kehykseen. Peitelevy lukittuu automaattisesti ja kuuluvasti molemmilla puolilla.

### Korkeuden säätö

**3** Peitelevyä voidaan säätää molemmin puolin kääntämällä ruuveja molemmilla puolilla.

### Sivuttainen säätö

**4** Peitelevyä voidaan säätää molemmin puolin kääntämällä ruuveja molemmilla puolilla.

**5** Aseta suojuslevyt paikoilleen.

### Kaltevuuden säätö

**6** Työntölaatikkoa voidaan säätää kääntämällä takaseinän ruuveja.

## Justering av klembeslaget

Klembeslaget brukes til å beskytte store frontelementer mot forvrengning. Hvis det i løpet av tiden oppstår materialforvrengning på grunn av ulike belastninger, justeres det installerte klembeslaget i henhold til følgende veiledning.

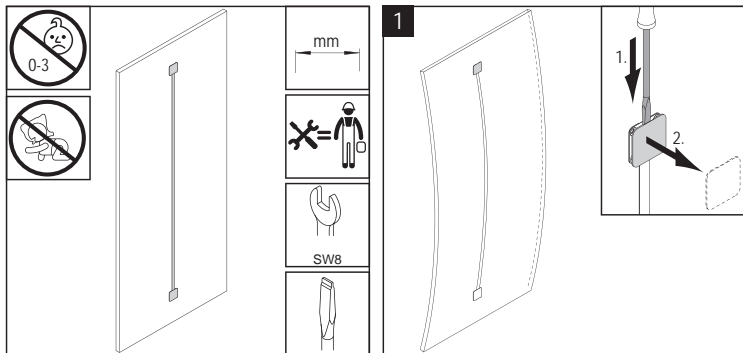

## Justering af spændebeslaget

Spændebeslaget bruges til at beskytte store frontelementer mod vridning. Hvis der med tiden opstår materialeforvridning på grund af forskellige belastninger, justeres det installerede spændebeslag i henhold til følgende vejledning.

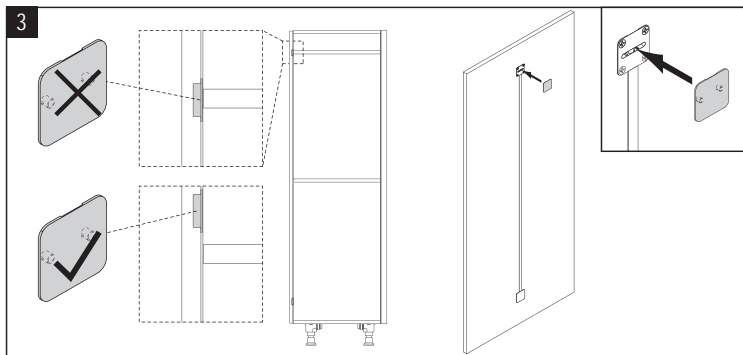
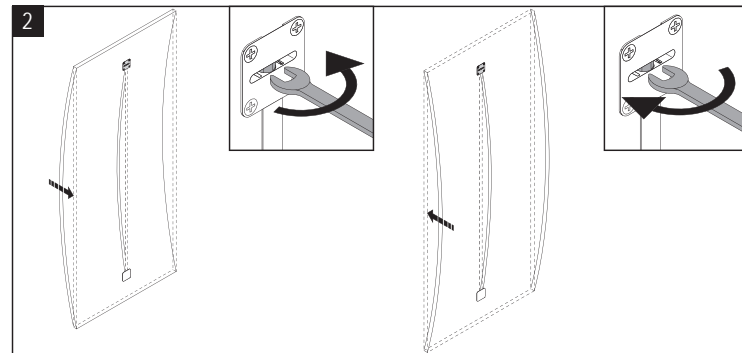



## Justera spännbeslaget

Spännbeslaget används till att skydda stora frontelement mot att bli skeva. Om materialet har blivit skevt under tidens lopp på grund av olika belastningar ska det inbyggda spännbeslaget ställas in enligt följande instruktioner.

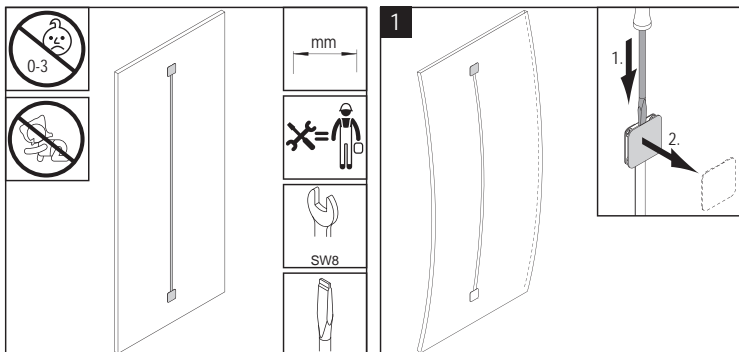

## Vääntymisen estävän kiinnikkeen säätö

Vääntymisen estävää kiinnikettä käytetään suojaamaan etupuolisia elementtejä vääntymistä vastaan. Jos erilaisten kuormitusten vuoksi muodostuu ajan myötä materiaaliivääristymiä, asennettua vääntymisen estävää kiinnikettä säädetään seuraavan ohjeen mukaan.

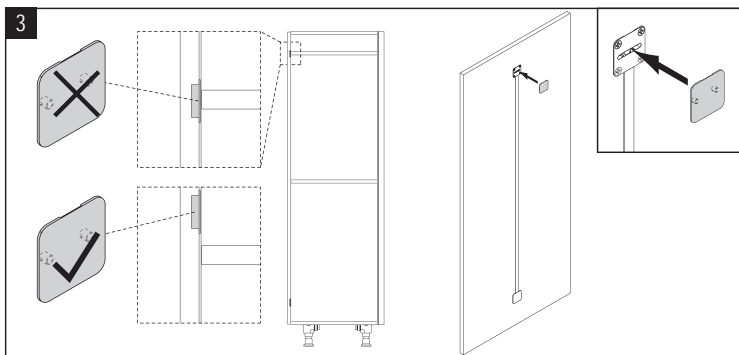
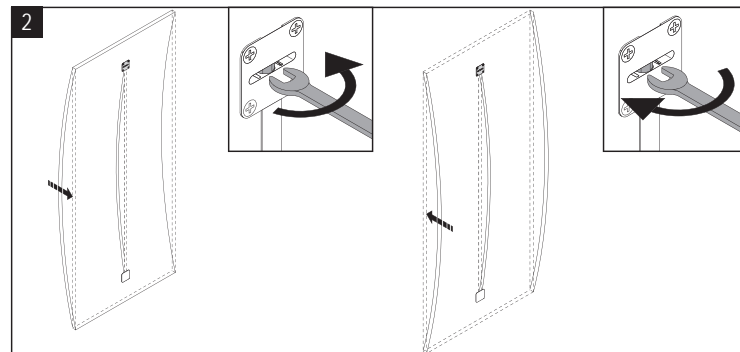

## Generelle belastningsretningslinjer

Alle skap er konstruert i henhold til de nyeste tekniske reglene. De oppfyller alle de gjeldende standardene, som f.eks. DIN 68930. Alle møbler er utmerket med GS-symbolet for testet sikkerhet.

Alle maks.-belastningene utført for dette, er statisk definert, dvs.: Disse belastningene er resultat av "forsiktig og tilmålt plassering" av gjenstander, ikke "fall", "kast" eller lignende.

Belastningen må fordeles jevnt over flaten. Punktvis kraftpåvirkninger må være vesentlig mindre.

I utgangspunktet antas riktig bruk.

Alle gulv, inkludert hyllene, kan belastes med en vekt på opptil 50 kg/m<sup>2</sup>.

## Generelle retningslinjer for belastning

Alle skape er konstruert etter de seneste tekniske standarder. De oppfyller alle gjeldende krav, som f.eks. DIN 68930. Alle møbler er forsynet med GS-mærket for kontrollert sikkerhet.

Alle de her anførte maksimale belastninger er definert som statiske, dvs.: Belastningene er en følge af „forsiktig og passende henstilling“ af genstande, ikke „lade falde“, „kaste“ eller lignende.

Belastningen bør fordeles jævnt på fladen. Punktvis belastninger bør være væsentligt lavere.

Grundlæggende anbefales en hensigtsmæssig brug.

Alle bunde, inklusive hylde, kan belastes med en vægt på op til 50 kg/m<sup>2</sup>.

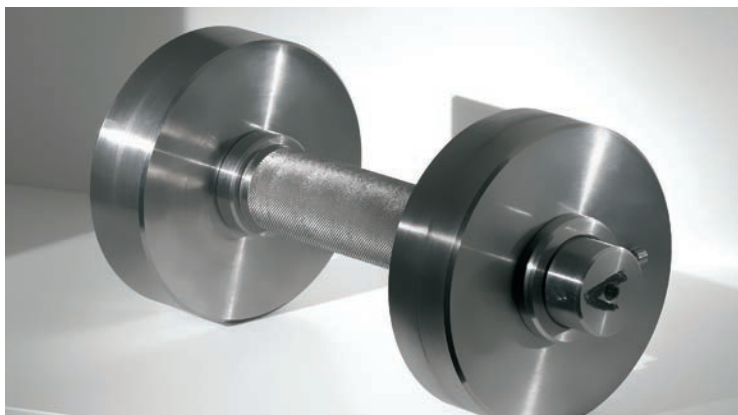

## Allmänna belastningsvärden

Alla skåp har konstruerats enligt aktuell teknisk nivå. Skåpen uppfyller därmed kraven i gällande standarder, t ex DIN 68930. Alla möbler är försedda med GS-märkning för testad säkerhet.

Alla maximala belastningsvärden som anges här är statiskt definierade, dvs.: Belastningen är resultatet av en „försiktig och lämplig nedläggning av föremål“. Dessa föremål har alltså inte tappats, kastats eller liknande.

Belastningen måste vara jämnt fördelad över ytan. Punktuell kraftverkan måste vara markant mycket lägre.

Vi utgår principiellt från en ändamålsenlig användning.

Alla ytor, inkl. hyllorna, kan belastas med max. 50 kg/m<sup>2</sup>.

## Yleiset kuormitusmääräykset

Kaikki kaapit on suunniteltu tekniikan uusimman tason mukaisesti. Ne täyttävät kaikkien asianmukaisten standardien, kuten esim. DIN 68930 vaatimukset. Kaikki kalusteet on varustettu GS-merkillä osoituksena tarkastetusta turvallisuudesta.

Kaikki tässä mainitut enimmäiskuormitukset on määritetty staattisesti, ts.: Nämä kuormitukset koskevat tilannetta, jossa esineitä „asetetaan varovasti ja asianmukaisesti“, ei „antamalla pudota“, „heittämillä“ tms.

Kuormituksen tulee jakautua tasaisesti pinnalle. Kohdiittaisen kuormitusvaikutuksen tulee olla huomattavasti pienempi.

Pääsääntöisesti edellytetään määräysten mukaista käyttöä.

Kaikkia levyjä, mukaan lukien hyllylevyt, voidaan kuormittaa enintään 50 kg/neliometri.



**Spesielt gjelder følgende:**

1. Veggskap kan belastes med 75 kg, de enkelte hyllene kan belastes med opptil 16 kg. Veggskapet iMove kan belastes med 4 kg per hylle.

2. Skuffesystemet har avhengig av skapdimensjoner en total bæreevne på 40 kg til 70 kg, noe som resulterer i følgende maksimalt tillatte belastninger:

Skuff (SK) / front-uttrekk (FAZ)	Uttreksdybde	Bredde i cm			
		≤ 60	> 60 til ≤ 90	> 90 til ≤ 100	> 100
SK	30 cm	30 kg	30 kg	30 kg	30 kg
SK	40 cm	30 kg	30 kg	30 kg	30 kg
SK	50 cm	30 kg	30 kg	30 kg	30 kg
FAZ	30 cm	30 kg	30 kg	30 kg	30 kg
FAZ	40 cm	30 kg	40 kg	40 kg	40 kg
FAZ	50 cm	30 kg	45 kg	55 kg	55 kg

3. Belastningen i underskap for badedrom med oppheng for tung belastning er 100 kg per skap.

4. Apotekerskap kan fylles og tømmes ekstra lett med sine fulle uttrekk. Totalt kan de ikke belastes med mer enn 80 kg jevnt fordelt i kurver og på brett. Underskap med apotekeruttrekk Junior kan belastes med maks. 24 kg.

5. For hjørneskap med karusell og svinguttrekk er maks. belastning 20 kg per hylle.

6. 15 cm brede uttreksskap kan belastes med 6 kg per hylle.

**I særdeleshed gælder:**

1. Overskabe kan belastes med op til 75 kg, hvorved de enkelte bunde kun må belastes med op til 16 kg. Vægskabet iMove må belastes med 4 kg for hver bund.

2. Afhængigt af skabsmålet har skuffesystemet en samlet belastningskapacitet på 40 til 70 kg; det giver følgende, maksimale belastninger:

Skuffe (SK) / Front-udtræk (FAZ)	Udtræksdybde	Bredde i cm			
		≤ 60	> 60 til ≤ 90	> 90 til ≤ 100	> 100
SK	30 cm	30 kg	30 kg	30 kg	30 kg
SK	40 cm	30 kg	30 kg	30 kg	30 kg
SK	50 cm	30 kg	30 kg	30 kg	30 kg
FAZ	30 cm	30 kg	30 kg	30 kg	30 kg
FAZ	40 cm	30 kg	40 kg	40 kg	40 kg
FAZ	50 cm	30 kg	45 kg	55 kg	55 kg

3. Belastningsevnen for badeværelsesunderskabe med kraftige ophæng er 100 kg pr. skab.

4. Apotekerskabe er med deres heludtræk særligt nemme at fylde op og tømme. I alt bør der ikke være en højere belastning end 80 kg fordelt på kurvene og udtrækshylderne. Underskabe med apotekerudtræk må belastes med maksimalt 24 kg.

5. Hjørneskabe med karrusel og drejeligt udtræk må belastes maksimalt 20 kg pr. bund.

6. 15 cm brede udtræksskabe kan belastes med 6 kg pr. bund.

**Detta gäller särskilt:**

1. Väggskap kan belastas med 75 kg, varvid en separat hylla endast får belastas med max. 16 kg. Väggskapet iMove kan belastas med 4 kg på varje platta.

2. Beroende på aktuella skåpmått uppgår utdragslådssystemets belastningsgräns till 40 kg till 70 kg. Detta resulterar i följande max. tillåtna viktbelastningar:

Utdragslåda (SK) / grytlåda (FAZ)	Utdragsdjup	Bredd i cm			
		≤ 60	> 60 till ≤ 90	> 90 till ≤ 100	> 100
SK	30 cm	30 kg	30 kg	30 kg	30 kg
SK	40 cm	30 kg	30 kg	30 kg	30 kg
SK	50 cm	30 kg	30 kg	30 kg	30 kg
FAZ	30 cm	30 kg	30 kg	30 kg	30 kg
FAZ	40 cm	30 kg	40 kg	40 kg	40 kg
FAZ	50 cm	30 kg	45 kg	55 kg	55 kg

3. Badunderskåp med upphängningsdel för tunga laster kan belastas med 100 kg per skåp.

4. Apotekarskåp med sina fullutdrag är särskilt lätta att fylla och tömma. Skåpet bör inte belastas med mer än totalt 80 kg, med vikten jämnt fördelad på korgar och hyllor. Underskåp med apotekarutdrag Junior kan belastas med max. 24 kg.

5. Vid karusellskåp eller hörnskåp med utsvängbar hylla uppgår den maximala belastningen till 20 kg per platta.

6. Utdragsskåp med 15 cm bredd kan belastas med 6 kg på varje platta.

**Erityisesti on muistettava:**

1. Seinäkaappeja voidaan kuormittaa 75 kg:lla, mutta yksittäisiä hyllylevyjä vain enintään 16 kg:lla. iMove-seinäkaapin kunkin tason suurin sallittu kuormitus on 4 kg.

2. Laatikkojärjestelmän kokonaiskantokyky on kaapin mitoista riippuen 40 kg - 70 kg, minkä perusteella suurimmat sallitut kuormitukset ovat:

Työntölaatikko (SK) / etulaatikko (FAZ)	Ulosvetosyvyyss	Leveys cm			
		≤ 60	> 60 - ≤ 90	> 90 - ≤ 100	> 100
SK	30 cm	30 kg	30 kg	30 kg	30 kg
SK	40 cm	30 kg	30 kg	30 kg	30 kg
SK	50 cm	30 kg	30 kg	30 kg	30 kg
FAZ	30 cm	30 kg	30 kg	30 kg	30 kg
FAZ	40 cm	30 kg	40 kg	40 kg	40 kg
FAZ	50 cm	30 kg	45 kg	55 kg	55 kg

3. Raskaskuormaripustuksella varustettujen kylpyhuoneiden alakaappien kuormitettavuus on 100 kg kaappia kohti.

4. Apteekkikaappeja on erityisen helppo käyttää kokonaan ulosvedettävien koriensa ja hyllylevyjensä ansiosta. Koreihin ja hyllylevyjille tasaisesti jaetun kuormituksen tulisi olla enintään 80 kg. Junior-apteekkivetimillä varustettujen alakaappien suurin sallittu kuormitus on 24 kg.

5. Karusellilla ja kääntöalustalla varustettujen kulmakaappien kunkin tason suurin sallittu kuormitus on 20 kg.

6. 15 cm:n levyisiä ulosvetokaappeja saa kuormittaa enintään 6 kg per taso.

## Kvalitet og miljø

Kvalitet, miljø og energi er viktige elementer i vår firmapolitikk og følger standardene DIN EN ISO 9001, 14001 og 50001.

### QM-, UM- og EM-sertifikat

I mars 2019 bekreftet bedriften igjen sertifikatene for sitt kvalitetsstyringssystem DIN EN ISO 9001:2015, miljøstyringssystem ISO 14001:2015 og energistyringssystem i henhold til DIN EN ISO 50001:2011.

I DIN EN ISO 9001:2015 reguleres kundeorientering og prosesskvaliteten når det gjelder krav og tilfredshet for produkt og design. DIN EN ISO 14001:2015 er den globalt anerkjente standarden for sertifisering av miljøstyringssystemer. Med DIN EN ISO 50001:2011 bekrefter bedriften kostnadsreducerende tiltak i forbindelse med energistyring.

### GS-kvalitetsmerke

Møbeltestinstituttet LGA Nürnberg har sikkerhetstestet seriene i denne kolleksjonen. Som et resultat av denne testingen ble de tildelt GS-kvalitetsmerket som bekrefter at kvaliteten til brukervennlighet, kapasitet, materialkonsistens og sikkerhet er fullt oppfylt.

### Gyllen M

DGM (Deutsche Gütegemeinschaft Möbel) har testet bedriften i henhold til kvalitetsstandarden RAL-GZ 430. Som et resultat av denne testingen ble RAL-kvalitetsmerket "Gyllen M" tildelt. Det garanterer at alle kjøkken som forlater fabrikk, oppfyller forventningene og kvalitetskravene i dagens marked.

### PEFC-sertifikat

Bedriften er sertifisert etter PEFC. Med denne sertifiseringen bekreftes det at tre til fremstilling av kjøkkenmøbler kommer fra bærekraftig forvaltede skoger og kontrollerte kilder. PEFC står for Program for the Endorsment of Forest Certification Schemes.

### Utslippsklasse DGM

Møblene i denne kolleksjonen ble tildelt den høyeste utslippsklassen A i samsvar med tildelingskriteriene for utslippsmerket til Deutsche Gütegemeinschaft Möbel e.V.



## Kvalitet, miljø og energi

Kvalitet, miljø og energi er væsentlige elementer i vores virksomhedspolitik og retter sig efter standarderne DIN EN ISO 9001, 14001 og 50001.

### QM-, UM- og EM-certifikat

I marts 2018 fik virksomheden atter godkendt certifikaterne for sit kvalitetsstyringssystem DIN EN ISO 9001:2015, miljøstyringssystem DIN EN ISO 14001:2015 såvel som energistyringssystemet iht. DIN EN ISO 50001:2011.

I DIN EN ISO 9001:2015 reguleres kundeorientering og proceskvalitet med henblik på krav til og tilfredshed med produkt og design. DIN EN ISO 14001:2015 er den globalt anerkendte standard for certificering af miljøstyringsystemer. Med DIN EN ISO 50001:2011 bekræftes det, at virksomheden har taget omkostningsreducerende forholdsregler i forbindelse med energistyring.

### Kvalitetsstemplet GS-Gütesiegel

Møbeltestinstituttet LGA Nürnberg har sikkerhedstestet programmerne fra denne kollektion. Som et resultat af denne test er kvalitetsstemplet fra GS blevet tildelt, og dermed er det certificeret, at de krav, der stilles til betjeningskomfort, bæreevne, materialestabilitet og sikkerhed, er overholdt.

### Goldenes M

DGM (Deutsche Gütegemeinschaft Möbel) har kontrolleret virksomheden iht. kvalitetsstandard RAL-GZ 430. Som et resultat af denne test blev RAL-kvalitetsstemplet „Goldenes M“ tildelt. Dermed sikres det, at hvert eneste køkken, som forlader fabrikk, lever op til markedets aktuelle forventninger og kvalitetskrav.

### PEFC-certifikat

Virksomheden er certificeret iht. PEFC. Med denne certificering bekræftes det, at det træ, der bruges til fremstilling af køkkenmoduler, stammer fra bæredygtigt drevne skove og kontrollerede kilder. PEFC står for Program for the Endorsement of Forest Certification Schemes.

### Emissionsklasse DGM

Møblene i denne kollektion er blevet hædret med den højeste emissionsklasse A ifølge basis for tildeling af emissionsbetegnelsen fra Deutsche Gütegemeinschaft Möbel e.V.



## Kvalitet, miljö och energi

Kvalitet, miljö och energi är viktiga element i vår företagspolicy och orienterar sig efter standarderna DIN EN ISO 9001, 14001 och 50001.

### QM-, UM- och EM-certifikat

I mars 2018 bekräftades på nytt certifikaten för företagets kvalitetsstyrningssystem DIN EN ISO 9001:2015, miljöstyrningssystem DIN EN ISO 14001:2015 samt energistyrningssystem enl. DIN EN ISO 50001:2011.

I standarden DIN EN ISO 9001:2015 regleras kundorienteringen och processkvaliteten med hänsyn till olika krav på produkter och design samt hur nöjda kunderna är.

DIN EN ISO 14001:2015 är den globalt erkända standarden för certifiering av miljöstyrningssystem. På grundval av DIN EN ISO 50001:2011 har företaget fått bekräftat att kostnadsreducerande åtgärder har vidtagits i samband med energistyrningen.

### GS-märkning

Möbelpörfinstitut LGA Nürnberg (institutet för möbelkontroll) har genomfört en säkerhetskontroll av denna kollektion. Som resultat av denna kontroll har en GS-märkning tilldelats som intygar att kraven på användarvänlighet, hållbarhet, materialkonsistens och säkerhet uppfylls i sin helhet.

### Goldenes M

DGM (Deutsche Gütegemeinschaft Möbel, dvs. tysk kvalitetssäkring för möbler) har kontrollerat företaget enligt kvalitetsstandarden RAL-GZ 430. Som resultatet av denna kontroll har RAL-märkningen „Goldenes M“ tilldelats. Detta är därmed en garanti för att varje kök som lämnar fabriken med kvalitetsvaror dagens förväntningar och kvalitetskrav.

### PEFC-certifikat

Företaget är certifierat enligt PEFC. Med denna certifiering garanteras att virket till köksmöbeltillverkningen kommer från hållbart förvaltade skogar och kontrollerade källor. PEFC står för Programme for the Endorsement of Forest Certification Schemes.

### Emissionsklass DGM

Möblerna i denna kollektion är märkta med högsta emissionsklass A enligt riktlinjerna från Deutsche Gütegemeinschaft Möbel e.V.

## Laatu, ympäristö ja energia

Laatu, ympäristö ja energia ovat yrityskulttuurimme tärkeitä tukipylväitä, ja toimimme niissä standardien DIN EN ISO 9001, 14001 ja 50001 mukaan.

### QM-, UM- ja EM-sertifikaatti

Maaliskuussa 2018 seuraavat yrityksellemme aiemmin myönnettyt sertifikaatit vahvistettiin: laadunhallintajärjestelmän sertifikaatti DIN EN ISO 9001:2015, ympäristönhallintajärjestelmän sertifikaatti DIN EN ISO 14001:2015 ja energianhallintajärjestelmän sertifikaatti DIN EN ISO 50001:2011.

Standardi DIN EN ISO 9001:2015 määrittelee vaatimukset, joilla pyritään lisäämään asiakastyytyväisyyttä ja parantamaan prosesseja, joilla varmistetaan sekä asiakasvaatimusten että tuotetta koskevien lakien ja viranomaisten vaatimusten täyttämien.

DIN EN ISO 14001:2015 on maailmanlaajuinen standardi ympäristönhallintajärjestelmien sertifiointiin. Standardi DIN EN ISO 50001:2011 määrittelee yrityksen energianhallintajärjestelmään ja siihen liittyviin kustannussäästöihin liittyvät toimenpiteet.

### GS-merkki

Saksalainen Möbelpörfinstitut LGA Nürnberg (huonekalututkimusinstituutti LGA Nürnberg) on tarkastanut malliston turvallisuuden. Tuloksena

myönnetty GS-sinetiä todistaa, että mallisto täyttää täysimääräisesti käyttökäytävyyttä, kantavuutta, materiaalien tasaisuutta ja turvallisuutta koskevat vaatimukset.

### Goldenes M (huonekalujen laatumerkki)

Saksalainen DGM (Deutsche Gütegemeinschaft Möbel) on tarkastanut yrityksen laatustandardin RAL-GZ 430 mukaisesti ja myöntänyt yritykselle RAL-laatuimerkin ("Goldenes M"). Laatumerkki varmistaa, että jokainen tehtaalta toimitettu keittiö täyttää markkinoiden uusimmat standardit ja laatuvaatimukset.

### PEFC-sertifikaatti

Yritykselle on myönnetty PEFC-metsäsertifikaatti. Sertifikaatti vahvistaa, että keittiökalusteiden valmistuksessa käytettävä puuraaka-aine on peräisin kestävän kehityksen mukaan hoidetuista metsistä ja valvotuilla toimittajilla. Metsäsertifiointin kattojärjestelmä PEFC on lyhenne sanoista Programme for the Endorsement of Forest Certification Schemes.

### Saksalaisen DGM-valvontalaitoksen päästöluokitus

Tämän malliston huonekaluille on myönnetty saksalaisen huonekaluteollisuuden valvontalaitoksen (Deutsche Gütegemeinschaft Möbel e.V.) luokitustunnus parhaasta päästöluokasta A.













NO - Pleie- og vedlikeholdsanvisning  
DK - Pleje- og vedligeholdelsesinstruktioner  
SE - Skötsel- och underhållsinstruktioner  
FI - Hoito- ja huolto-ohje